

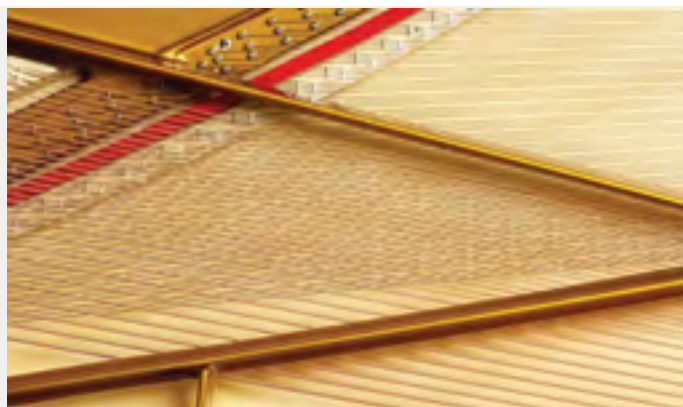

Pearl River

Инструмент мечты

www.arsenalmusic.ru



РОЯЛИ

ПИАНИНО

ЦИФРОВЫЕ ФОРТЕПИАНО

ЭЛЕКТРОННЫЕ КЛАВИШНЫЕ

КЛАВИШНЫЕ ИНСТРУМЕНТЫ



Kayserburg – это великолепная линейка фортепиано премиум класса, отвечающая запросам самых взыскательных музыкантов.

Все модели Kayserburg производятся на фабрике Pearl River Piano, единственной государственной фабрике по производству музыкальных инструментов в Китае (г. Гуанчжоу). Для сохранения существующих высоких стандартов и внедрения новых технологических аспектов Pearl River сотрудничает с всемирно известным немецким мастером – дизайнером фортепиано Лотаром Томма (Lothar Thomma), благодаря которому был создан новый стандарт пианино, основанный на последних достижениях музыкальной индустрии.

Вся линейка продуктов Kayserburg демонстрирует исключительные характеристики, благодаря множественным экспериментам и исследованиям, проведенным Лотаром Томмом и его выдающейся командой.

Все компоненты фортепиано Kayserburg произведены на новейшем оборудовании с компьютерным управлением и затем собраны опытнейшими мастерами, что гарантирует сочетание технического и музыкального превосходства. Струны Rösiau и немецкие молоточки премиум класса Louis Renner, клавиши из черного дерева и дека из отборной ели – это лишь часть уникальных особенностей, являющихся свидетельством качества и мастерства и характеризующих каждый инструмент Kayserburg.



Kayserburg GH148 / A111

Рояль, 148 см, черный, полированный, с банкеткой
Размеры (ДхШхВ): 1486x1505x992 мм



Kayserburg GH160 / D126

Рояль, 160 см, махогани, полированный, с банкеткой
Размеры (ДхШхВ): 1600x1505x1001 мм



Kayserburg GH170 / J124

Рояль, 170 см, цвет: темный орех, полированный, с банкеткой
Размеры (ДхШхВ): 1705x1505x996 мм



Kayserburg GH188 / A111

Рояль, 188 см, черный, полированный, с банкеткой
Размеры (ДхШхВ): 1879x1483x990 мм



Kayserburg GH212 / A111

Рояль, 212 см, черный, полированный, с банкеткой
Размеры (ДхШхВ): 2120x1550x 987 мм



Kayserburg GH275 / A111

Рояль, 275 см, черный, полированный, с банкеткой
Размеры (ДхШхВ): 2748x1665x1005 мм

ПИАНИНО



Kayserburg UH121 /D126
Пианино вертикальное, 121 см, маховани, полированное, с банкеткой



Kayserburg UH121 /A111
Пианино вертикальное, 121 см, черное, полированное, с банкеткой



Kayserburg UH123 /D126
Пианино вертикальное, 123 см, маховани, полированное, с банкеткой



Kayserburg UH126 /F125
Пианино вертикальное, 126 см, цвет - вишня, полированное, с банкеткой



Kayserburg UH130 /J124
Пианино вертикальное, 130 см, цвет - темный орех, полированное, с банкеткой



Kayserburg UH123 /A111
Пианино вертикальное, 123 см, черное, полированное, с банкеткой

ПИАНИНО ARTIST SERIES



Kayserburg UH132 /A111
Пианино вертикальное, 132 см, черное, полированное, с банкеткой



Kayserburg KA121B /J124
Пианино вертикальное, 121 см, цвет - темный орех, полированное, с банкеткой



Kayserburg KA123B /A111
Пианино вертикальное, 123 см, черное, полированное, с банкеткой

Kayserburg – это великолепная линейка фортепиано премиум класса, отвечающая запросам самых взыскательных музыкантов. Все модели Kayserburg производятся на фабрике Pearl River Piano, единственной государственной фабрике по производству музыкальных инструментов в Китае (г. Гуанчжоу). Для сохранения существующих высоких стандартов и внедрения новых технологических аспектов Pearl River сотрудничает с всемирно известным немецким мастером – дизайнером фортепиано Лотаром Томма (Lothar Thomma).



Kayserburg KA130B /A111
Пианино вертикальное, 130см, черное, полированное, с банкеткой



Kayserburg KA132B /A111
Пианино вертикальное, 132см, черное, полированное, с банкеткой



Kayserburg KA126B /A111
Пианино вертикальное, 126 см, черное, полированное, с банкеткой

Pearl River



Pearl River piano Group Co., Ltd. является производителем музыкальных инструментов с полувековой историей. Все инструменты изготавливаются на самой крупной фабрике в мире, лидируют по продажам в Китае и экспортируются в более чем 100 стран.



Pearl River UP118M
Акустическое пианино черного цвета с прямыми ножками, выполненное в классическом дизайне.
Размеры (ВхШхГ): 118х148х60 см
Отделка: полировка
Цвет: черный, белый, орех, махагоны



Pearl River UP125M
Пианино вертикальное.
Размеры (ВхШхГ): 125х152х64 см
Отделка: полировка
Цвет: черный, орех, махагоны

YAMAHA



Yamaha GB1



Yamaha GC1



Yamaha C1



Yamaha C2



Yamaha C3



Yamaha C6



Yamaha C7



Yamaha S4



Yamaha S6

Модель	GB1	GC1	C1	C2	C3	C5	C6	C7	S4	S6
Длина (см)	151	161	161	173	186	200	212	227	191	212
Ширина (см)	146	149	149	149	149	149	154	155	150	154
Высота (см)	99	101	101	101	101	101	102	102	101	102
Вес (кг)	261	285	290	305	320	350	405	415	335	383
Средняя педаль	Басс-сустейн		Состенуто							

Пианино серия YUS

Оригинальная технология, использовавшаяся при разработке пианино серии YUS, позволила создать инструмент с элегантным внешним видом и великолепным звучанием.



Yamaha YUS5
Полированное черное дерево



Yamaha YUS3
Полированное черное дерево



Yamaha YUS1
Полированное черное дерево

10 ПИАНИНО, ЦИФРОВЫЕ ФОРТЕПИАНО



Yamaha U3
Полированное черное дерево



Yamaha U1
Полированное черное дерево



Yamaha M2
Сатинированное красное дерево

Модель	YUS5	YUS3	YUS1	U3	U1	JX113T/CP	JU109	U1J	M2
Высота (см)	131	131	121	131	121	113	109	121	110
Ширина (см)	152	152	152	153	153	150	148	152	149
Глубина (см)	65	65	61	65	61	53	54	61	58
Вес (кг)	253	247	253	235	235	194	177	235	205



Высококачественные цифровые фортепиано узнаваемых форм с огромным разнообразием функций, которые расширяют возможности исполнителя. Цифровое фортепиано высокого качества с 88-нотной клавиатурой, оснащенное множеством функций, включая набор стилей автоаккомпанемента.



CVP-609GP



CVP-609



Yamaha Artist
Alicia Keys



CVP-605



CVP-601

Модель		CVP-609GP	CVP-609	CVP-605	CVP-601
Цвет и отделка корпуса		Полированное черное дерево (PE)	Полированное черное дерево (PE), Полированное красное дерево (PM), Черный орех (B)	Полированное черное дерево (PE), Черный орех (B)	Полированное черное дерево (PE), Черный орех (B)
Механика клавиатуры		NW (Natural Wood)			
	Количество клавиш	88 клавиш			
	Молоточки Linear Graded Hammers	Есть		-	-
	Покрытие клавиш	Искусственная слоновая кость (Synthetic Ivory)			-
Педали					
	Механизм педалей	Есть (GP response Pedal)		Есть	Есть
	Функции педалей	Volume, Sustain, Sostenuto, Soft, Glide, Song Play/Pause, Style Start/Stop, etc.			
Тон-генератор		RGE (REAL GRAND EXPRESSION)			
	Сэмплы и эффекты для тембра фортепиано	Stereo Sustain Samples/Key-off Samples/String Resonance/Smooth Release/Damper Resonance			
	Полифония	128+ 128		256	128
	Функции Dual (Layer)/Split	Есть/есть			
Тембры	Общее количество тембров	1140 + 35 Drum/SFX Kits + 480XG Voices		847 + 28 Drum/SFX Kits + 480XG Voices	387 + 22 Drum/SFX Kits + 480XG Voices
	Тембры Natural Voice	96		27	6
	Тембры Super Articulation	164		62	12
	Тембры Super Articulation 2	30		-	-
	Тембры Mega Voice	43		23	9
	Тембры Live!/Cool!/Sweet!	102/80/31		76/67/27	25/25/12
	Тембры Organ Flutes	30		20	10
Стили автоаккомпанемента		566		420	257
	Аппликатура распознавания аккордов	Single Finger, Fingered, Fingered On Bass, Multi Finger, AI Fingered, Full Keyboard, AI Full Keyboard			
	Управление стилем	INTRO x 3, MAIN VARIATION x 4, FILL x 4, BREAK, ENDING x 3, REGISTRATION BUTTONS x 8, Дисплей, чувствительный к касанию x 1*			
	Функции в работе со стилями	Style Creator, Music Finder, One Touch Setting (OTS), Style Recommender			
Запись/Чтение MIDI		16 дорожек. Функция Song Creator			
	Количество встроенных композиций	124	124	124	124
	Другие функции	Отображение нот на экране, подсветка клавиш, пошаговое редактирование трека			
Запись/Чтение Аудио и MP3		Функции Vocal Cancel, Time Stretch, Pitch Shift **			
	MP3	Запись/чтение			-
	WAV	Запись/чтение			Запись/чтение
	Коммутация	USB TO HOST, MIDI IN/OUT/THRU, AUX IN (Stereo Mini), AUX OUT (L/ L + R, R), AUX PEDAL, Headphones x 2			
		USB TO DEVICE x 2, Mic./Line In, VIDEO OUT			USB TO DEVICE x 1
Усилители		(40 Вт x 30 Вт x 15 Вт) x 2	(30 Вт x 30 Вт) x 2 x 80 Вт	45 Вт x 2	25 Вт x 2
Акустическая система		16 см x 25 см x 23 см (dome) x 2,	20 см x 116 см x 25 см x 23 см (dome) x 2	16 см x 25 см (dome) x 2	16 см x 2
Габариты (ширина x высота x глубина), мм		1435 x 905 x 1147	1430 x 868 x 611 (1430 x 871 x 611***)	1430 x 868 x 611 (1430 x 871 x 611**)	1432 x 885 x 613 (1432 x 888 x 614***)
Масса, кг			82 (84***)	76 (78***)	71 (73***)

*Для CVP609GP/609/605.

**Для аудиозаписи для моделей CVP609GP/609/605. Для моделей с полированным покрытием + A5

Модель		YDP-162	YDP-142	YDP-S51	YDP-S31
Цвет и отделка корпуса		Темный палисандр (R), Черный орех (B), Светлая вишня (C), Полированный черный (PE)	Темный палисандр (R), Черный орех (B), Светлая вишня (C)	Черный орех (B), Белый (WH)	Темная ольха
Клавиатура	Количество клавиш	88	88	88	88
	Механика клавиатуры	GH (Graded Hammer)	GHS (Graded Hammer Standard)	GH (Graded Hammer)	GHS (Graded Hammer Standard)
	Покрытие клавиш	Из искусственной слоновой кости	С матовым покрытием черных клавиш	Из искусственной слоновой кости	С матовым покрытием черных клавиш
	Настройки чувствительности клавиатуры				
Педали	Количество педалей	3			
	Функции педалей	Damper (с функцией полупедали), Sostenuto, Soft			
Тон-генератор	Технология создания звучания	Pure CF Sound Engine	Pure CF Sound Engine	Pure CF Sound Engine	AWM Stereo Sampling
	Полифония	128	128	128	64
	Количество тембров	10	10	10	6
Дисплей	Тип, разрешение	-	-	-	-
Стили	Количество стилей автоаккомпанемента	-	-	-	-
	Управление	-	-	-	-
Функции	Стандартные				
	Запись количество композиций/ количество дорожек/объем памяти/формат записи	1/2/100 K6/(SMF) Format 0			1 композиция/1 дорожка. До 65 Кб. Original Format
Разъемы		USB TO HOST x 1 Наушники x 2	USB TO HOST x 1 Наушники x 2	USB TO HOST x 1 Наушники x 2	MIDI IN/OUT Наушники x 2
Усилители		20 Вт x 2	6 Вт x 2	20 Вт x 2	6Вт x 2
Акустическая система		Oval 12 см x 6 см x 2 Функция оптимизации звучания	Oval 12 см x 6 см x 2 Функция оптимизации звучания	(12 см x 6 см) x 2 Функция оптимизации звучания	Oval (12 см x 6 см) x 2
Габариты	ширина x высота x глубина, мм	1357 x 845 x 422	1357 x 815 x 422	1353 x 783 x 309	1390 x 783 x 299
Масса	кг	42/45 *	38	36	36

* Для полированного покрытия



Yamaha YDP-142

Цифровое фортепиано с молоточковой механикой GHS, матовым покрытием чёрных клавиш и алгоритмом создания звучания Pure CF Sound Engine



Yamaha YDP-162

Стационарное цифровое пианино, обладающее всеми качествами акустического фортепиано.



Yamaha YDP-S51

Новая модель ARIUS в компактном корпусе с великолепным звучанием

Серия YDP/Arius представляет собой основную линейку цифровых фортепиано, содержащих самые необходимые для занятий функции. Инструменты этой серии повторяют дизайн классического фортепиано, однако они гораздо компактней и легче последних.

Цифровые фортепиано серий DGX и YDP-V

Воплощение функциональности синтезаторов Yamaha в цифровых фортепиано. Инструменты данных серий обладают взвешенной молоточковой клавиатурой, функцией многодорожечной записи, USB-разъемом для подключения флэш-накопителей, разъемом AUX IN и функцией зфукозаписи.

Обучение на цифровых фортепиано серий DGX и YDP-V превращается в увлекательный творческий процесс. Ученик может экспериментировать с большим количеством звуков оркестровых инструментов, выбирать различные стили аккомпанемента и многое другое.



Yamaha DGX-650

Цифровое фортепиано DGX-650, CF Sampling – чистый звук рояля, клавиатура GHS – реалистичное ощущение от игры на фортепиано, Тембры Live! Cool! и Sweet! Встроенная акустическая система, функция Smart Chord



Yamaha YDP-V240

Цифровое пианино серии ARIUS базового уровня с 88-нотной клавиатурой GHS, 3-уровневая система динамического стереосэмплирования AWM, широкий выбор удивительно реалистичных и динамичных звуков

Модель	DGX-650	YDP-V240
Цвет корпуса	Черный (B), Белый (WH)	Темный палисандр
Механика клавиатуры	Graded Hammer Standard (GHS)	Graded Hammer Standard (GHS)
Покрытие клавиш	С матовым покрытием черных клавиш	С матовым покрытием черных клавиш
Тон-генератор	Pure CF Sound Engine	AWM Dynamic Stereo Sampling
Полифония	128	64
Резонанс демпфера	Есть	Нет
Тембры	543	504
Особые тембры	Natural! x 1, Live! x 9, Cool! x 7, Sweet! x 8	Natural! x 1, Live! x 3, Cool! x 5, Sweet! x 8
Стили	195	160
Запись/Воспроизведение .mp3	Нет/нет	Нет/нет
Запись/Воспроизведение .wav	Есть/есть	Нет/нет
USB TO HOST/USB TO DEVICE	Есть/есть	Есть/есть
Габариты (ширина x высота x глубина), мм	1399 x 445 x 761	1369 x 852 x 502
Масса, кг	29,5	49

Цифровые фортепиано серии P

Модели серии P обеспечивают превосходное, динамичное звучание и свойственную традиционным фортепиано естественность звукоизвлечения, которых и следует ожидать от продукции Yamaha – компании, более 100 лет выпускающей акустические фортепиано высокого класса. Инструмент имеет компактный корпус со встроенной стереофонической акустикой.

Модель	P-105	P-35B
Цвет	Белый (WH), Черный (B)	Черный
Габариты (ширина x высота x глубина), мм	1326x163x295	1326 x 154x295
Вес, кг	11,7	11,5
Усилители/Акустические системы	7Втx2/12x2 + 5x2	6 Вт x 2/12x2
Клавиатура	Тип механики	Graded Hammer Standard (GHS) Keyboard
	Количество клавиш	88
	Настройки чувствительности	4 вида: Hard/Medium/Soft/ Fixed
Тембры	Технология генерации тона	Pure CF Sound Engine
	Полифония	128
	Количество тембров	14
	Эффекты	Reverb x 4, Chorus, Damper resonance, Intelligent Acoustic Control (IAC)
		AWM Stereo Sampling
		32
		10
		Reverb x 4, Chorus

Модель		P-105	P-35B
Функции	Стандартные	Метроном, транспонирование, подстройка, разделение клавиатуры (SPLIT), наложение 2 тембров (DUAL), режим Duo	Метроном, транспонирование, подстройка, наложение 2 тембров (DUAL), режим Duo
	Автоаккомпанемент	10 стилей аккомпанемента (Pianist Style), 10 ритмических паттернов	-
	Запись/Чтение MIDI-данных	Формат SMF, 1 композиция 2 трека, 100 Кб	-
Разъемы		USB TO HOST, AUX OUT, Pedal Unit, педаль Sustain, наушники x 2, DC IN	MIDI (IN/OUT), педаль Sustain, наушники x 1, DC IN 12V
Аксессуары	В комплекте	Пюпитр, блок питания, педаль Sustain	Пюпитр, блок питания, педаль Sustain
	Приобретаемые дополнительно	Стойка L-85WH (белая), блок педалей LP-5AWH (белый), Стойка L-85 (черная), блок педалей LP-5A (черный)	Стойка L-85



Yamaha P-105

Простое в эксплуатации компактное цифровое фортепиано с полновзвешенной клавиатурой и великолепным звуком акустического рояля Yamaha.



Yamaha P-35B

Легкое, компактное фортепиано с утонченным дизайном и простым интерфейсом

Электронные клавишные инструменты YAMAHA

Высококачественный достоверный звук фортепиано. Множество полезных функций профессионального уровня, облегчающих исполнение, создание и запись музыки. Музыкальная рабочая станция Yamaha.

Модель	Tyros 4	PSR-S950	PSR-A2000	PSR-S750	PSR-S650
Клавиши, тип	61, синтезаторного типа	61, синтезаторного типа	61, синтезаторного типа	61, синтезаторного типа	61, синтезаторного типа
Тон-генератор	AWM Stereo Sampling	AWM Stereo Sampling	AWM Stereo Sampling	AWM Stereo Sampling	AWM Stereo Sampling
Полифония	128	128	128	128	64
Тембры	993 + 30 органных тембров + 480 XG + 256 GM2 + 44 наборов ударных и SFX)	786 + 480 XG + 33 наборов ударных и SFX	565 + 480 XG + 33 наборов ударных и SFX	687 + 480 XG + 28 наборов ударных и SFX	357 + 480 XG + 28 наборов ударных и SFX
Популярные тембры	Super Articulation2 x 15 Super Articulation x 164 Mega Voice x 43 Sweet! x 30 Cool! x 71 Live! x 101	Super Articulation x 62 Mega Voice x 23 Sweet! x 27 Cool! x 64 Live! x 39 Organ Flutes! X20	Восточные тембры x 43 Mega Voice x 15 Sweet! x 23 Cool! x 33 Live! x 19 Organ Flutes x 10	Super Articulation x 38 Mega Voice x 18 Sweet! x 24 Cool! x 46 Live! x 29 Organ Flutes! X10	Mega Voice x9 Sweet! x 12 Cool! x 22 Live! x 13 Regional Voice x 18 Regional Drum/Percussion Kit x 8
Основные особенности	Воспроизведение MP3, USB-аудиорекодер, Запись на жесткий диск, (250 Гб), Настройки 1 касанием, стили с тембрами Mega Voice, Функция Style Creator, Процессор DSP-эффектов, i-OS Приложения (при использовании i-UXI), Repertoire finder	При работе с аудио данными: изменение темпа и высоты записи, функция вырезки вокала, Назначение Аудио на клавиши multi-pads, Микрофонный вход, Расширение тембров и стилей (до 64 Мб), Воспроизведение и запись MP3, Аудиостили и стили с тембрами Mega Voice, Функции Style Creator/Song creator, i-OS Приложения (при использовании i-UXI), Repertoire finder, Процессор DSP-эффектов	Панель для создания собственного строя, Тембры восточных инструментов, USB-аудиорекодер, Настройки 1 касанием, Стили с тембрами Mega Voice, Расширение тембров и стилей (до 64 Мб), Функции Style Creator/Song creator, i-OS Приложения (при использовании i-UXI), Repertoire finder, Процессор DSP-эффектов	USB-аудиорекодер, OTS Настройки 1 касанием, Стили с тембрами Mega Voice, Функции Style Creator/Song creator, i-OS Приложения (при использовании i-UXI), Repertoire finder, Процессор DSP-эффектов	Расширение тембров и стилей (до 16 Мб), OTS Настройки 1 касанием, Стили Mega Voice, Функция Style Creator/Song creator, i-OS Приложения (при использовании i-MXL), Repertoire finder
Стили	500	408 (в том числе: 25 Audio styles, 1 Free Play, 350 Pro, 32 Session)	351 (из них 146 Арабских)	325 (в том числе: 295 Pro, 30 Session)	181
Возможность расширения тембров/стилей	Да, 512 Мб или 1 Гб	Да, до 64 Мб	Да, 64 Мб/2 Мб	Да, до 64 Мб	Да, 16 Мб / 820 Кб
Воспроизведение .wav/.mp3	Есть/есть	Есть/есть	Есть/-	Есть/-	-/-
Запись .wav/.mp3	Есть/-	Есть/-	Есть/-	Есть/-	-/-
Габариты (ширина x высота x глубина), мм	1140 x 143 x 450	1002 x 148 x 437	1003 x 148 x 433	1002 x 148 x 437	946 x 137 x 405
Масса, кг	14,5	11,5	11	10	7,3



Yamaha Tyros 4



Yamaha PSR-S950



Yamaha PSR-S750



Yamaha PSR-S650



Yamaha PSR-A2000

Портативные клавишные инструменты

Модель	PSR-E433	PSR-E343	PSR-E243	PSR-R300	PSR-R200
Клавиши, тип	61, синтезаторного типа	61, синтезаторного типа	61, синтезаторного типа	61, синтезаторного типа	61, синтезаторного типа
Тон-генератор	AWM Stereo Sampling	AWM Stereo Sampling	AWM Stereo Sampling	Stereo Sampling	Stereo Sampling
Полифония	32	32	32	32	32
Тембры	206 + 462 XGlite + 23 набора ударных/SFX + 40 арпеджио	187 + 345 XGlite + 18 наборов ударных/спец-эффектов	139 + 233 XGlite + 13 наборов ударных/спец-эффектов	108 + 359 XGlite + 12 наборов ударных + 1 набор звуковых эффектов	129 + 4 набора ударных + 1 набор звуковых эффектов
Стили аккомпанемента	186	136	100	106	100
Функция OTS (Настройка в одно касание)	Есть	Есть	Есть	Нет	Нет
Регистрационная память	Есть (32 набора)	Есть (9 наборов)	Нет	Нет	Нет
Разъемы MIDI IN/MIDI OUT/ USB TO HOST/USB TO DEVICE	Нет/нет/есть/есть	Нет/нет/есть/нет	Нет/нет/есть/нет	Есть/есть/нет/нет	Есть/есть/нет/нет
Габариты (ширина x высота x глубина), мм	946 x 405 x 140	945 x 369 x 122	945 x 348 x 117	945 x 370 x 128	945 x 348 x 110
Масса, кг	6,8	4,4	4	4,9	4,4



Yamaha PSR-E433



Yamaha PSR-E343



Yamaha PSR-E243



Yamaha PSR-R300



Yamaha PSR-R200



Yamaha Artist
Кейко Мацу



Цифровые пианино Medeli разработаны, как альтернатива традиционным акустическим инструментам. Эти современные электронные музыкальные инструменты не уступают в качестве инструментам более известных марок. Отличаются наличием множества полезных функций и доступной ценой.

Хочется отметить, что в последнее время наблюдается повышенный спрос на цифровые фортепиано. Эти продукты с каждым годом становятся все совершеннее и завоевывают все большую популярность среди профессионалов и начинающих музыкантов.

Цифровые пианино Medeli разработаны как альтернатива традиционным акустическим инструментам. Эти современные электронные музыкальные инструменты не уступают в качестве инструментам более известных марок. Отличаются наличием множества полезных функций и доступной ценой.

- Цифровые пианино Medeli не нуждаются в настройке;

- Имеют возможность подключения наушников;

- Есть разъем USB для подключения к компьютеру;

- Отличаются наличием взвешенной молоточковой механики;

- Имеют небольшой вес и компактные размеры.

Приобретая цифровое пианино Medeli, вы становитесь обладателем полноценного инструмента с удобными дополнительными функциями, экономя при этом деньги и пространство в вашем доме!



Medeli CDP6000B Цифровое пианино

Количество клавиш: 88

Механика: взвешенная молоточковая

Полифония: 64 голоса

Количество голосов: 11

Цифровые эффекты: реверберация, хорус

Метроном: встроенный

Регулировка темпа: от 30 до 280 ударов в минуту

Педали: 3 (сустейн, софт, sostenuto)

Встроенные композиции: 20

Демокомпозиции: 1

Другие функции: озвучивание нажатия клавиш (с возможностью отключения)

Разъемы: наушники (2 выхода), вход для консоли с 3 педалями, линейный вход, линейный выход, USB для подключения к компьютеру, питание 220 В.

Мощность: 2 x 20 Вт

Сопротивление: 8 Ом

Размеры (ВхДхШ): 972x1414x309 мм

Вес нетто: 45 кг

Вес брутто: 53 кг

Цвет корпуса: палисандр

Материал корпуса: ламинированный МДФ

В комплекте: подставка, пюпитр



Medeli DP268(PVC) Цифровое пианино

Количество клавиш: 88

Механика: взвешенная молоточковая

3 уровня чувствительности

Полифония: 64 голоса (38 при включенных эффектах)

Количество голосов: 210

Цифровые эффекты: реверберация, хорус

Метроном: встроенный

Количество стилей: 120

Количество вариаций стилей: 2

Основные функции: функция записи, метроном, регулировка тембра, тонкая настройка высоты звучания

Педали: 3 (сустейн, софт, sostenuto)

Встроенные композиции: 60

Демокомпозиции: 3

Разъемы: наушники (2 выхода), вход для консоли с 3 педалями, линейный выход, USB для подключения к компьютеру, питание 220 В.

Мощность: 2 x 25 Вт

Сопротивление: 8 Ом

Размеры (ВхДхШ): 832x1419x460 мм

Вес нетто: 50,5 кг

Вес брутто: 58 кг

Цвет корпуса: палисандр

Материал корпуса: ламинированный МДФ

В комплекте: педальный блок (3 педали), подставка, пюпитр



Super Mondial 275

Большой концертный рояль премиум класса

Длина: 275 см

Черный полированный

Фортепиано премиум класса August Förster уже более 150 лет производятся в Германии, на исторической родине в саксонском Лёбау. Для качественной отделки пианино и роялей используют лишь ценные породы дерева: палисандр, красное дерево, орех, тисовое дерево.

В качестве резонансной древесины, применяют импортную прямослойную древесину пихты. Знаменитые композиторы, педагоги и пианисты со всего мира неоднократно выражали свое искреннее восхищение этими музыкальными инструментами, выделяя их невероятно высокие игровые качества. Среди них - С. Прокофьев, Р. Штраус, Р. Фишер. Сейчас рояли и пианино «August Förster» можно встретить в больших концертных залах мира, в консерваториях, в радио- и телевизионных студиях и современных музыкальных школах.

MADE IN GERMANY



HERCULES[®]

STANDS



KS210B
Стойка клавишная X тип,
двухъярусная



KS110B
Стойка клавишная "X" тип



KS120B
Стойка клавишная "XX" тип



KS400B
Стойки для клавиш-
ных инструментов,
«Z»-образный
дизайн, с системой
AUTOLOCK



KS410B
Стойки для клавишных
инструментов, «Z»-
образный дизайн, с
системой AUTOLOCK



KB200B
Стул для клавишника.

HERCULES вновь устанавливает
новый стандарт качества
и долговечности
с полной линейкой стоек
для клавишных инструментов.
Предназначенные для легкой регулировки
системы креплений EZ-LOK и AutoLock
сохранят ваше время и усилия,
и позволят вам сосредоточиться на музыке.
Выберите стойки **HERCULES**.
Всегда легко, всегда надежно.

HERCULES
STANDS

www.herculesstands.com

**СТОЙКИ ДЛЯ
КЛАВИШНЫХ**



A. Wincens
vienna

Лучшие традиции европейских мастеров

Музыкальный Арсенал

Эксклюзивный представитель в России

www.arsenalmusic.ru



СКРИПКИ
АЛТЫ
СТРУНЫ
АКСЕССУАРЫ

СТРУННЫЕ ИНСТРУМЕНТЫ

A.Wincens
vienna

A.Wincens: новый бренд на рынке России.

Музыкальный Арсенал представляет скрипки от австрийского производителя A.Wincens. A.Wincens – это качество по доступной цене. Эти скрипки изготовлены в лучших традициях европейских мастеров. Составляющими качества продукции A.Wincens являются тщательный подбор и обработка древесины в сочетании с ручным трудом. На Российском рынке ассортимент A.Wincens представлен тремя моделями различного уровня: Student, Orcestra и Masters.



WSV-4/4 Violin Student



WMV-4/4 Violin Masters

WSV-4/4 Violin Student

Скрипка студенческая, из хорошей европейской древесины; накладка на гриф, колки и подбородник – черное дерево; ручная лакировка спиртовым лаком; легкая имитация под старину. Комплектуется струнами Thomastik Vision, мостиком Aubert, тростиком Wittner, фернамбуковым смычком и кейсом.

WOV-4/4 Violin Orcestra

Скрипка оркестровая, из хорошо выдержанной древесины; накладка на гриф, колки и подбородник – черное дерево; ручная лакировка спиртовым лаком; легкая имитация под старину или современный вид. Комплектуется струнами Thomastik Dominant, мостиком Aubert, тростиком Wittner, фернамбуковым смычком и кейсом.

WMV-4/4 Violin Masters

Скрипка мастеровая, из хорошо выдержанной отборной древесины; накладка на гриф, колки и подбородник – палисандр; легкая имитация под старину или современный вид. Модель Страдивари (по запросу модели Гварнери и Орнати). Комплектуется струнами Evah Perazzi, мостиком Aubert, тростиком Wittner с имитацией под палисандр, фернамбуковым смычком с серебром и кейсом.



A.Wincens by Thomas Heinzmann MVGK Скрипка Master

Верхняя дека: мелкослойная ель

Нижняя дека и обечайки: волнистый клен

Гриф: чёрное дерево

Струны: Pirastro

Покрытие: лак из натуральной смолы на спиртовой основе



A.Wincens by Thomas Heinzmann GK Скрипка Orchestra

Нижняя дека и обечайки: волнистый клен

Гриф: чёрное дерево

Струны: Pirastro

Покрытие: лак из натуральной смолы на масляной основе, имитация под старину

A.Wincens by Thomas Heinzmann

Представляем инструменты от скрипичного Мастера Томаса Хейнзмана (Thomas Heinzmann), Фогтланд, Германия. Более 350 лет на земле Фогтланд существуют традиционные семейные предприятия по производству скрипок. Из года в год, под влиянием новых идей и технологий, ремесло изготовления скрипок постоянно совершенствуется, однако все инструменты до сих пор делаются вручную. Породы деревьев, используемые в производстве, выращиваются в Альпийских горных смешанных лесах. Материал для изготовления скрипок играет огромнейшую роль, при этом не менее важен опыт мастеров в выборе резонансной древесины, способов ее подготовки, сушки и обработки. Готовые «белые скрипки» вручную покрываются слоем лака на спиртовой или масляной основе, смешанного самим Мастером. Дальнейшая работа над скрипкой требует от Мастера большого умения: это подготовка инструмента к звучанию, подбор и установка всех комплектующих. Скрипки, созданные фогтландскими Мастерами, изготовлены строго следуя традициям, и каждая представляет собой несравненный уникальный шедевр.

P. Lorencio

Имея многолетний опыт производства инструментов струнно-смычковой группы, эта европейская фирма заслужила известность во всем мире. Богатство, выразительность и теплота тембра инструментов P.Lorencio, а также огромные исполнительские возможности, обеспечили им одно из ведущих положений в симфонических оркестрах, в различного рода камерных ансамблях и в сольной исполнительской практике. Качество соответствует мировым стандартам. Корпус инструментов изготовлен из тщательно отобранной и выдержанной древесной породы. Лак производится из натуральных смол по старинной формуле, которой более ста лет. Ассортимент инструментов P. Lorencio представлен от ученических до профессиональных: это позволяет потребителю по достоинству оценить качество продукции, на пути собственного профессионального совершенствования.



P.Lorencio V101-V105
Скрипка Student



P.Lorencio V401
Скрипка Master



P.Lorencio V301-V302
Скрипка Professional



P.Lorencio A201/203
Альт Advanced

Модель	Характеристики
V101-107	Скрипка Student (4/4-1/16) со смычком, в кейсе. Верхняя дека: ель, нижняя дека, гриф, обечайки: клен, фурнитура: черное дерево
V201-202	Скрипка Advanced (4/4, 3/4) со смычком, в кейсе. Верхняя дека: ель, нижняя дека, гриф, обечайки: клен со слабо выраженной волной, фурнитура: черное дерево
V301-302	Скрипка Professional (4/4, 3/4) со смычком, в кейсе. Верхняя дека: селекционная ель, нижняя дека, гриф, обечайки: клен с ярко выраженной волной, фурнитура: черное дерево
V401	Скрипка Master (4/4) со смычком, в кейсе. Верхняя дека: селекционная выдержанная ель, нижняя дека, гриф, обечайки: выдержанный клен с ярко выраженной волной, фурнитура: черное дерево
A101-106	Альт Student (16,5"-13") со смычком, в кейсе. Верхняя дека: ель, нижняя дека, гриф, обечайки: клен, фурнитура: черное дерево
A201-203	Альт Advanced (16,5"-15,5") со смычком, в кейсе. Верхняя дека: ель, нижняя дека, гриф, обечайки: клен со слабо выраженной волной, фурнитура: черное дерево
A301-303	Альт Professional (16,5"-15,5") со смычком, в кейсе. Верхняя дека: селекционная ель, нижняя дека, гриф, обечайки: клен с ярко выраженной волной, фурнитура: черное дерево
A401-403	Альт Master (16,5"-15,5") Верхняя дека: селекционная выдержанная ель, нижняя дека, гриф, обечайки: выдержанный клен с ярко выраженной волной, фурнитура: черное дерево
C101-104, C106	Виолончель Student (4/4-1/4, 1/8) со смычком, в мягком кофре. Верхняя дека: массив ели, нижняя дека: массив клена, гриф, обечайки: клен, фурнитура: черное дерево
C111-C114	Виолончель Student (4/4-1/4) со смычком, в мягком кофре. Верхняя дека: массив ели, нижняя дека: ламинат клена, гриф, обечайки: клен, фурнитура: черное дерево
C201-202	Виолончель Advanced (4/4, 3/4) со смычком, в мягком кофре. Верхняя дека: массив ели, нижняя дека, гриф, обечайки: клен со слабо выраженной волной, фурнитура: черное дерево
C301	Виолончель Professional (4/4) со смычком, в мягком кофре. Верхняя дека: селекционная ель, нижняя дека, гриф, обечайки: клен с ярко выраженной волной, фурнитура: черное дерево
C401	Виолончель Master (4/4) со смычком, в мягком кофре. Верхняя дека: селекционная выдержанная ель, нижняя дека, гриф, обечайки: выдержанный клен с ярко выраженной волной, фурнитура: черное дерево

22 СКРИПКИ, АЛТЫ, АКССУАРЫ



P.Lorencio C101-V104, C106
C111-114 Виолончель Student



P.Lorencio C201-202
Виолончель Advanced



P.Lorencio C301
Виолончель Professional



P.Lorencio C401
Виолончель Master



P.Lorencio B101-106, B111-114, B121-124, Контрабас Student



P.Lorencio B400 Контрабас Master

Модель	Характеристики
B101-106	Контрабас Student (4/4-1/10) со смычком, в мягком кофре. Верхняя дека: цельная ель, нижняя дека: цельный клен, гриф, обечайки: клен, фурнитура: черное дерево
B111-114	Контрабас Student (4/4-1/4) со смычком, в мягком кофре. Верхняя дека: цельная ель, нижняя дека: ламинат клена, гриф, обечайки: клен
B121-124	Контрабас Student (4/4-1/4) со смычком, в мягком кофре. Верхняя дека: ламинат ели, нижняя дека: ламинат клена, гриф, обечайки: береза
B201-202	Контрабас Professional (4/4-3/4) со смычком, в мягком кофре. Верхняя дека: селекционная ель, нижняя дека, гриф, обечайки: клен со слабо выдержанной волной
B400	Контрабас Master (4/4, 3/4) со смычком, в мягком кофре. Верхняя дека: селекционная выдержанная ель, нижняя дека, гриф, обечайки: выдержанный клен с ярко выраженной волной, фурнитура: черное дерево

*Carlo
giordano*



C.Giordano VS-1 Скрипка Student

Размер: 4/4-1/2

Верхняя дека: цельная ель

Нижняя дека, обечайка, гриф: клен

Колки, накладка на гриф: черное дерево

Кейс, смычок и канифоль в комплекте



C.Giordano VS-0 Скрипка Student

Размер: 4/4-1/16

Верхняя дека: ель

Нижняя дека, обечайка, гриф: клен

Колки: черное дерево

Кейс, смычок и канифоль в комплекте

Аксессуары для струнных инструментов

Широкий выбор аксессуаров от известных производителей: смычки (P.Lorencio, Laubach, Carlo Giordano), подбородники немецкой фурнитуры итальянского производства, мостики (Wolf, Kun), канифоль (Thomastik-Infeld, Pirastro, Super-Sensitive, Laubach), кейсы и футляры, подгрифники, колки, струны (D'Addario, Pyramid, Super-Sensitive, Thomastik-Infeld) подставки для струн, тростики и сурдины.



THOMASTIK-INFELD
W I E N N A

В 1919 году два австрийских чиновника: скрипичный мастер доктор Франц Томастик, и специалист по гражданскому строительству Отто Инфельд основали компанию Thomastik-Infeld, ставшую знаменитой благодаря изобретению стальной струны, вызвавшей революцию в музыкальном мире.

Привычной струне из кишок бросила вызов новая струна, с более высокой точностью, надежностью и качеством звука. Ее появление встретили с невероятным энтузиазмом виртуозы всего мира.

Новое оборудование по изготовлению струн позволило осуществлять производство прямо в мастерских Thomastik-Infeld в Вене.

Компания со штатом 190 человек изготавливает более 3000 различных струн, 97% которых экспортируются в более чем 100 стран.



SUPERFLEXIBLE

Струны с мультислоночным хромстальным сердечником. Результат разработки распространяемых цельных стальных струн. Эти струны занимают промежуточное положение в развитии от цельного сердечника к наиболее передовому спиральному. Структура кабельного типа из плетеных стальных волокон заменила собой цельный сердечник. Это усиливает эластичность струны. Исполнители ценят модель за надежность, звучность, тональную стабильность и открытость звука. Это практичные повседневные струны, отвечающие многим потребностям исполнителя и подходящие ко многим инструментам. Многие музыканты считают, что эта модель отлично отвечает специфическому тембру альты и виолончели, и передает оригинальную прелесть тона этих инструментов (которую другие струны имеют склонность искажать).



PRECISION

Прочные, недорогие струны с цельным стальным сердечником (сердечником). Благодаря цельнометаллическому сердечнику струны "пронзительны" по тону и ощущению, что придает звучанию яркость. Строение струн не является инновацией и основывается на изначальной концепции Thomastik-Infeld. Производятся с неизменным качеством с 1920 г, при постоянном совершенствовании производства, впитывающего новейшие технологии. Эти струны идеальны для учащихся и коллективов. Стандартные модели 58 и 58A и на сегодняшний день остаются популярными не только благодаря своей доступной стоимости, но и долговечности. Необходимо отметить, что басовые струны не подходят для исполнения pizzicato.



DOMINANT

Струны с сердечником (сердечником) из нейлона. Известно, что наиболее благоприятное, мягкое звучание имели жильные струны. Но у натуральных материалов имеются и большие недостатки: недолговечность, реакция на атмосферу и часто недостаточная громкость. Продолжительный успех струн Dominant во многом обязан их звучанию и отдаче, аналогичным жильным струнам, но без присущих жильным струнам недостатков. Сверхгибкий мультислоночный нейлоновый сердечник Dominant — для музыкантов, не желающих использовать металлические струны. Звук — густой и сочный, богатый обертонами. Струны обладают блеском и отдачей в звуке. Это не оценимо как для арго, так и pizzicato. Стабильность настройки даже в экстремальных атмосферных условиях.



SPIROCORE

Струны со спиральным стальным сердечником. Предназначены для высокотехничной игры. Эволюция технологии серии Kunstler Seil: гибкий спиральный стальной сердечник. Такой сердечник более эластичен чем традиционный, имеет меньшую инерцию и большую способность к музыкальной вибрации. Звучанию присущи полнота и однородность, баланс частот и объем. Струны подобраны по калибрам для удовлетворения пожелания множества музыкантов обеспечить равные возможности для арго и pizzicato. Контрабасисты оценят надежность этих струн. Эта модель также почитаема джаз-басистами за соответствие желаемому тону при снятии датчиком и усилении. Устранены такие виолончельные проблемы, как "волчки" и сложности заглушения, в струнах С и G, витых Алюминием, Хромом и Серебром.



Струны Super-Sensitive являются идеальным воплощением ваших пожеланий. Посредством совместной работы технического персонала, музыкантов и преподавателей, компания Super-Sensitive Musical String Co продолжает вносить инновации в музыкальную индустрию.

Компания была основана в 1930 году Эдом Уакерлом. Учитывая большой опыт и постоянное общение с исполнителями, он разработал струны из нержавеющей стали, известные под брендом Red Label®, который до сих пор остается ведущим брендом компании. В 1967 г. компания была приобретена Джоном и Винсентом Каванах. Они продолжили производство струн с учетом существующих традиций. После переезда компании в Сарасоту, штат Флорида в 1972 г., был основан отдел исследований и разработок, благодаря которому появились новые серии струн, а также началось производство аксессуаров и канифоли.



RED LABEL

Струны для скрипки с цельным стальным сердечником (сердечником) и никелевой навивкой; Рекомендовано преподавателями музыки по Методу Сузуки, педагогами музыкальных школ и музыкантами; Обеспечивают превосходное качество тона и надежность; Недорогие и долговечные.

ОСТАВА

Струны с сердечником из нейлона, дают ощущение натуральных жильных струн; Великолепное звучание и отдача.

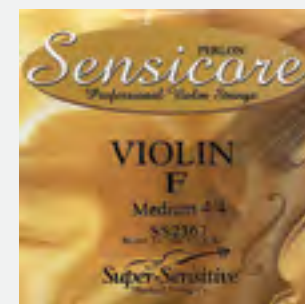

SENSICARE

Сердечник Perlon дает ощущение традиционных жильных струн, обеспечивая стабильность при изменениях температуры и влажности; Производят теплый, насыщенный звук; Отвечают всем требованиям профессиональных скрипачей и преподавателей; Тонкий калибр струн рекомендуется для старинных скрипок; Большой калибр рекомендован для современных скрипок.

PYRAMID®

Компания Pyramid была основана в Австрии в 1850 году. Первоначально компания специализировалась на производстве смычковых и струнно-щипковых инструментов, но, со временем, изготовление струн стало важнейшим и единственным направлением. В 1948 году компания переезжает в Западную Германию, где строит завод с оборудованием по самым последним технологиям. По мере расширения ассортимента, возрос и спрос. Скоро струны Pyramid успешно продавались в более чем 100 странах. Сейчас компания Pyramid производит специализированные струны для всех видов инструментов. Сложное электронное оборудование и профессионализм работников позволяют изготовить струны для музыкантов различных уровней.



ALUMINIUM

Струны Pyramid Aluminium: идеальный выбор для начинающих и студентов. Круглая алюминиевая оплетка со стальным стержнем. Цветовое обозначение номеров струн, красные шелковые наконечники.



SOLOFLEX

Pyramid Soloflex: это струны исключительного качества. Плоская никелевая оплетка со стальным стержнем. Идеальны для сольных исполнителей. Отзывчивость, гибкость, в сочетании с выдающимся качеством тона и громкости.



SUPERIOR

Струны Pyramid Superior в течение многих лет доказывали свое превосходство. Никелевая плоская проволока, намотанная на стальные сердечники различного калибра и удельного веса. Гладкая шлифовка и полировка струн помогает достичь отличного тона и тембра, а также легко, мягко и точно отзываться на прикосновения.



SYNTHA

Струны Pyramid Syntha: это струны для настоящих музыкантов. Алюминиевая, серебряная и никелевая оплетка, в зависимости от конкретной струны, на синтетическом сердечнике.

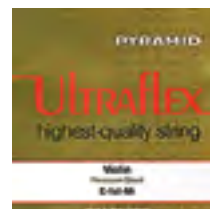

ULTRAFLEX

Витые струны Pyramid Ultraflex отличаются прекрасной чувствительностью, чистой квинтой и чрезвычайной гибкостью. Качество звука зависит от сочетания основного музыкального тона и количества обертонов. Струны ULTRAFLEX состоят из сердечника, представляющего собой несколько стальных проволочек, скрученных вместе и плоской никелевой обмоткой. Такая конструкция струн влияет на качество обертонов и количество воспроизводимых частот, а также на качество всего звука в целом. Витые струны ULTRAFLEX сочетают в себе преимущества стальных струн и струн из жил.

GOLD

Струны для скрипки Pyramid Gold имеют стальной сердечник с никелевой обмоткой. Дают отличный тон и тембр.

Смычки

P. Lorencio

Наименование	Модель	Размер	Описание
Смычок для скрипки	BV-101	4/4: 1/16	Фернамбук, колодка: черное дерево
Смычок для альты	BV0-201	4/4	Фернамбук, колодка: черное дерево

Carlo Giordano

Наименование	Модель	Размер	Описание
Смычок для скрипки "Master"	AV 400	4/4, 3/4*, 1/2*	Фернамбук, восьмигранный, белый волос, инкрустация: жемчуг
Смычок для альты "Master"	AA 400		
Смычок для виолончели "Master"	AC 400	4/4	
Смычок для контрабаса "Master" (german model)	ABG 400	4/4, 3/4	
Смычок для контрабаса "Master" (french model)	ABF 400	4/4, 3/4	
Смычок для скрипки "Elite"	AV 200	4/4, 3/4*, 1/2*	Фернамбук, восьмигранный, белый волос
Смычок для альты "Elite"	AA 200		
Смычок для виолончели "Elite"	AC 200	4/4	
Смычок для контрабаса "Elite" (german model)	ABG 200	4/4, 3/4	
Смычок для контрабаса "Elite" (french model)	ABF 200	4/4, 3/4	
Смычок для скрипки "Student"	AV 100	4/4, 3/4, 1/2, 1/4, 1/8, 1/10, 1/16	Фернамбук, круглый, белый волос
Смычок для альты "Student"	AA 100		
Смычок для виолончели "Student"	AC 100	4/4, 3/4, 1/2, 1/4	
Смычок для контрабаса "Student" (german model)	ABG 100	4/4, 3/4, 1/2, 1/4, 1/8, 1/10	
Смычок для контрабаса "Student" (french model)	ABF 100	4/4, 3/4, 1/2, 1/4, 1/8, 1/10	

ДУХОВЫЕ ИНСТРУМЕНТЫ МИРОВОГО КАЧЕСТВА



JUPITER

Музыкальный Арсенал

Эксклюзивный дистрибьютор JUPITER в России
Сеть магазинов: www.arsenalmusic.ru

www.jupiterband.ru

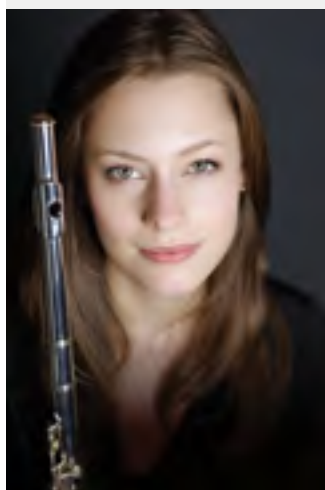

ГОБОИ
АНГЛИЙСКИЕ РОЖКИ
ФАГОТЫ
ФЛЕЙТЫ
ФЛЕЙТЫ ПИККОЛО
КЛАРНЕТЫ
САКСОФОНЫ
КОРНЕТЫ
ТРУБЫ
ТРУБЫ
ФЛЮГЕЛЬГОРНЫ
ВАЛТОРНЫ

ТРОМБОНЫ, ТРОМБОНЫ БАС,
АЛЬТЫ, ТЕНОРА
ЮФОНИУМЫ
ТУБЫ
СУЗАФОНЫ
СТОЙКИ ДЛЯ
ДУХОВЫХ ИНСТРУМЕНТОВ,
МУНДШУТКИ
ТРОСТИ
СУРДИНЫ
АКСЕССУАРЫ ДЛЯ ДУХОВЫХ
ИНСТРУМЕНТОВ

ДУХОВЫЕ ИНСТРУМЕНТЫ



Уже около 60 лет Howarth является ведущим европейским изготовителем гобоев. Чтобы отразить все последние изменения звуковых требований и стиля, Howarth тесно сотрудничает с ведущими гобоистами и ведет политику постоянного развития и совершенствования.

Гобои



Howarth Junior Гобой

Гобой, французская модель, закрытые посеребренные клапаны, материал корпуса : черное дерево, кейс-рюкзак.



Howarth S5 Гобой

Гобой, консерваторская система, полная система "Gillet", полуавтомат, 3-й октавный клапан, C-D трельный клапан (X2), C-C# трельный клапан, раздвоенный F клапан, нижний Bb клапан, кейс.



Howarth XL Гобой

Гобой, французская модель, полная система "Gillet", полуавтомат, 3-й октавный клапан, C-D трельный клапан (X2), C-C# трельный клапан, раздвоенный F клапан, нижний Bb клапан, варианты материала корпуса: черное дерево, дерево Кокоболо, механизм: сплав никеля и серебра, кейс.

Howarth XL Гобой

Гобой, немецкая модель, полная система "Gillet", автомат, 3-й октавный клапан, C-D трельный клапан (X2), C-C# трельный клапан, раздвоенный F клапан, нижний Bb клапан, варианты материала корпуса: черное дерево, дерево Кокоболо, механизм: сплав никеля и серебра, кейс.



Howarth S20C Гобой

Гобой, модель Intermediate, консерваторская система, полуавтомат, 3й клапан октавы, материал корпуса: черное дерево, посеребренные клапаны.



Howarth S40C Гобой

Гобой, модель Graduate, консерваторская система, автомат /полуавтомат, 3-й клапан октавы, корпус: черное дерево, посеребренные клапаны.



Howarth S50C Гобой

Гобой, консерваторская система, 3-й октавный клапан.

Английские рожки



Howarth S20C Английский рожок

Английский рожок, 3й октавный клапан, модель Intermediate, плоские клапаны, консерваторская система, полуавтоматический октавный механизм, регулирующиеся винты для C# и F#-G# соединений, C-D трель для правой руки, кейс.



Howarth S40C Английский рожок

Английский рожок, модель Graduate, полная консерваторская система, автомат /полуавтомат, C-D трель для правой руки, Ab/Bb, Ab/A и нижняя C/C# трель, 3-й октавный клапан, F для левой руки, кейс.



Howarth S5 Английский рожок

Английский рожок, консерваторская система, C-D трель для правой руки, C/C# трель, 3-й октавный клапан, корпус: черное дерево, кейс.



Howarth XL Английский рожок

Английский рожок, французская модель, полуавтомат, варианты материала корпуса: черное дерево, дерево Кокоболо, кейс.

Howarth XL Английский рожок

Английский рожок, немецкая модель, автомат, варианты материала корпуса: черное дерево, дерево Кокоболо, кейс.



Французская компания «Buffet-Crampon» ведет свою историю с 1825 года, когда мастер Dennis Buffet-Auger основал небольшую мастерскую в самом центре Парижа. Название Buffet-Crampon появилось в 1836 году, а в 1844 году был создан логотип, остающийся неизменным до наших дней. В 1981 году компания вошла в состав группы Boosey and Hawkes.



Buffet BC4052-2-0 Гобой

Гобой С, полуавтомат, покрытие: серебро, 3-х октавный клапан, Cis/H трельный.

Buffet BC4057-2-0 Гобой

Гобой С, автомат, покрытие: серебро, 3-й октавный клапан, Cis/H трельный.



Buffet BC3613-2-0 Гобой

Гобой профессиональный, полная консерваторская модель, полуавтомат.



Деревянные и медные духовые инструменты J. Michael завоевали популярность и уважение у покупателей благодаря высокому качеству звучания, великолепному классическому дизайну и доступной цене. Все модели J. Michael собраны по японской технологии с учетом опыта ведущих производителей духовых музыкальных инструментов и музыкантов, что определяет их неизменное высокое качество.



J. Michael OB-1500 Гобой

Гобой С, полуавтомат, корпус: композитный материал (черное дерево+ABS пластик), посеребренные клапаны, деревянный кейс.



J. Michael OB-2200 Гобой

Гобой С, полуавтомат, корпус: черное дерево, посеребренные клапаны, деревянный кейс.



Yamaha YOB-241 Гобой

Гобой ученический, корпус: ABS пластик, посеребренные клапаны, упрощенная консерваторская система, полуавтомат.

Yamaha YOB-431 Гобой

Гобой студенческий, корпус: гренадилевое дерево, клапан 3-ей октавы, клапан F для левой руки, вилка F, посеребренные клапаны, консерваторская система, полуавтомат.

Yamaha YOB-432 Гобой

Гобой студенческий, корпус: гренадилевое дерево, консерваторская система, клапан 3-ей октавы, клапан F для левой руки, вилка F, посеребренные клапаны, автомат.



Yamaha YOB-831 Гобой

Гобой профессиональный, корпус: гренадилевое дерево, клапан 3-ей октавы, клапан F для левой руки, вилка F, посеребренные клапаны, консерваторская система, полуавтомат, ручная работа.



Yamaha YOB-832 Гобой

Гобой профессиональный, корпус: гренадилевое дерево, клапан 3-ей октавы, клапан F для левой руки, тройной C, нижний B : C, посеребренные клапаны, консерваторская система, автомат, ручная работа.

Фаготы



В своей мастерской Бернд Мусманн создает духовые инструменты, которые позволяют музыкантам всего мира легко выразить свои эмоции с помощью звука.

В производстве инструментов этого выдающегося мастера традиции и современные технологии вступают в самое плодотворное сотрудничество и доводятся до совершенства. Сначала спелая древесина горного клена перерабатывается традиционным способом. Затем к ней крепится металлическая S-трубка с титановым покрытием. В результате выпускаются фаготы, чей звук вызывает восхищение даже самых ярких приверженцев традиционного стиля.



Moosmann 96 Фагот

«Для маленьких рук», с удлиненными клапанами механики. Выдержанный Боснийский горный клен, мореный коричневатого-красным лаком, 19 клапанов, из нойзильбера, покрытого никелем. Все пальцевые отверстия с эбонитовыми вставками. 4 роллера. Все клапаны под левую руку, клапаны на малом колене «Крыло» – удлиненные. Под 3-им пальцем на «Крыле» вместо отверстия, установлен клапанный механизм. До#, Ре# на Большом колене на 7 мм приближены к 3-му пальцу левой руки. В отверстиях нот Соль, Сиб установлены металлические диски для плотного прилегания подушек.



Moosmann 150 Фагот

Модель «Orchestra». Полностью соответствует оркестровым требованиям. Выдержанный Боснийский горный волнистый клен, мореный коричневатого-красным лаком, 26 клапанов, из нойзильбера, покрытого серебром. Трельные клапаны Ми/Фа #, Ре/Ре#, До/До#. Дублирующий клапан Сиб для 3-го пальца правой руки. Двойной клапан До большой октавы. Все пальцевые отверстия с эбонитовыми вставками, выходящими внутрь канала, 9 роллеров. В отверстиях нот Соль, Си установлены металлические диски для плотного прилегания подушек.



Moosmann 100 Фагот

Модель «Student». Выдержанный Боснийский горный клен, мореный коричневатого-красным лаком, 22 клапана, из нойзильбера, покрытого никелем. Все пальцевые отверстия с эбонитовыми вставками. 4 роллера. Установлен клапан верхнего Ре. В отверстиях нот Соль, Сиб установлены металлические диски для плотного прилегания подушек.

Moosmann 150 E Фагот

Модель 150 E: Фагот, Модель «Orchestra». Полностью соответствует оркестровым требованиям. Выдержанный Боснийский горный волнистый клен, мореный коричневатого-красным лаком, 26 клапанов, из нойзильбера, покрытого серебром. Трельные клапаны Ми/Фа #, Ре/Ре#, До/До#. Дублирующий клапан Сиб для 3-го пальца правой руки. Двойной клапан До большой октавы. Установлен клапан верхнего Ми. Перемычка от октавного клапана Ля к «бесшумному» клапану (пiano механизм «Whisper key»). Все пальцевые отверстия с эбонитовыми вставками, выходящими внутрь канала. 9 роллеров. В отверстиях нот Соль, Си установлены металлические диски для плотного прилегания подушек.



Moosmann 200 Фагот

Фагот, Модель «Soloist». Полностью соответствует сольному исполнительству. Выдержанный Боснийский горный волнистый клен, мореный коричнева-то-желтым многослойным экологическим (без растворителей) лаком на водной основе. 27 клапанов, из нойзильбера, покрытого серебром. Трельные клапаны Ми/Фа #, Ре/Ре#, До/До#. Дублирующий клапан Сиб для 3-го пальца правой руки. Двойной клапан До большой октавы. Установлены клапаны верхнего Ре и Ми. Все пальцевые отверстия с эбонитовыми вставками, выходящими внутрь канала. 9 роллеров. В отверстиях нот Соль, Сиб установлены металлические диски для плотного прилегания подушек.



Moosmann 222 Фагот

Фагот, Модель «Professional». Полностью соответствует сольному и оркестровому исполнительству. Выдержанный Боснийский горный волнистый клен с натуральным рельефом, мореный коричнева-то-желтым многослойным экологическим (без растворителей) лаком на водной основе. 28 клапанов, из нойзильбера, покрытого серебром. Трельные клапаны Ми/Фа #, Ре/Ре#, До/До#. Дублирующий клапан Сиб для 3-го пальца правой руки. Двойной клапан До большой октавы. Установлены клапаны верхних Ре и Ми. Перемычка от октавного клапана Ля к «бесшумному» клапану (пиано механизм «Whisper key»). Все пальцевые отверстия с серебряными вставками, выходящими внутрь канала. 13 роллеров. Вся клавиатура оснащена подшипниковым механизмом, с регулировочными винтами и контргайками.

Moosmann 222E Фагот

Фагот, Модель «Professional». Полностью соответствует сольному и оркестровому исполнительству. Выдержанный Боснийский горный волнистый клен с натуральным рельефом, мореный коричнева-то-желтым многослойным экологическим (без растворителей) лаком на водной основе. 29 клапанов, из ной-

зильбера, покрытого двойным слоем серебра. Трельные клапаны Ми/Фа #, Ре/Ре#, До/До#. Дублирующий клапан Сиб для 3-го пальца правой руки. Двойной клапан До большой октавы. Установлены клапаны верхних Ре, Ми и двойной Фа. Перемычка от октавного клапана Ля к «бесшумному» клапану (пиано механизм «Whisper key»). Все пальцевые отверстия с серебряными вставками, выходящими внутрь канала. 13 роллеров. Вся клавиатура оснащена подшипниковым механизмом, регулирующими винтами и контргайками. Имеется балансир «balance hanger»- система корректировки распределения веса.



Moosmann 298 Контрфагот

Контрфагот, Модель «Conservatory». Диапазон до До контроктавы. Полностью соответствует оркестровому исполнительству. Выдержанный Боснийский горный волнистый клен с натуральным рельефом, мореный коричнева-то-желтым многослойным экологическим (без растворителей) лаком на водной основе. 19 клапанов из нойзильбера, покрытого никелем. 4 роллера, общий настроечный крон, регулируемый по высоте шпиль с фиксатором.



Moosmann 300 Контрфагот

Контрфагот, Модель «Professional». Диапазон до Сиб субконтроктавы. Полностью соответствует оркестровому исполнительству. Выдержанный Боснийский горный волнистый клен с натуральным рельефом, мореный коричнева-то-желтым многослойным экологическим (без растворителей) лаком на водной основе. 23 клапана из нойзильбера, покрытого серебром. 11 роллеров (В (1)/Е (2)/F# (1) на первом пальце правой руки), (С/Е под третьим пальцем левой руки). Двойной Сиб клапан на третьем пальце правой руки. Клапан Фа# под мизинцем на правой руке. Двойной клапан Ми. Общий настроечный крон, все U-образные детали инструмента имеют коническое соединение. Регулируемый по высоте шпиль с фиксатором.



Компания Fox Products Corporation является крупнейшим производителем деревянных духовых инструментов в США.

Основатель компании Хьюго Фокс на протяжении многих лет являлся ведущим фаготистом Чикагского симфонического оркестра. Первые фаготы Fox были изготовлены в 1951 году и сразу получили высокие оценки у профессиональных исполнителей. Неизменное качество и высокий профессионализм мастеров, позволили инструментам Fox занять достойное место в составах ведущих оркестров мира. При изготовлении своих инструментов компания Fox использует 5 видов клена из Пенсильвании, Канады, Югославии и Австрии. Вся древесина проходит тщательный отбор и высушивается в естественных условиях от 3 до 7 лет. При создании своих инструментов компания Fox старается максимально сохранить традиционные методы изготовления, а каждый этап работы тщательно контролируется мастером.



Fox Model 601 Фагот

В 1991 году под руководством Алана Фокса, сына основателя компании Хьюго Фокса, был спроектирован фагот Model 601. Этот инструмент отвечает всем требованиям профессиональных исполнителей, и прекрасно подходит как для оркестровой игры, так и для сольных произведений. Как и другие инструменты с утолщенными стенками, Model 601 обладает объемным и мощным звуком, ровным звучанием на протяжении всего диапазона, а также превосходной интонацией.

Корпус: ручная работа; материал: древесина Красного и Горного клена, выдержанная в естественных условиях не менее 4-х лет; механика: Nickel silver Полная немецкая система, с верхней Ре и Ми; ролики на клапанах Фа, Ля бемоль, Ми бемоль и Ре бемоль. Строй: А-440



Fox Model IV Фагот

Впервые полипропиленовый фагот Fox был изготовлен в 1960 года. С того времени модель IV постоянно совершенствовалась и сейчас по праву считается одной из лучших моделей пластиковых фаготов. Инструмент выделяется своим «теплым», чистым и сбалансированным звуком, а также превосходной интонацией всего диапазона. Fox Model IV может стать идеальным инструментом для музыкальных школ, и других учебных заведений. Благодаря корпусу из полипропилена данная модель не реагирует на изменения влажности и температуры, а также менее требовательна к уходу.

Корпус: ручная работа
Материал: полипропилен Механика: Nickel silver
Полная немецкая система, с верхней Ре
Ролики на клапанах Фа, Ля бемоль, Ми бемоль, и Ре бемоль. Строй: А-440



Деревянные и медные духовые инструменты J. Michael завоевали популярность и уважение у покупателей благодаря высокому качеству звучания, великолепному классическому дизайну и доступной цене. Все модели J. Michael собраны по японской технологии с учетом опыта ведущих производителей духовых музыкальных инструментов и музыкантов, что определяет их неизменное высокое качество.

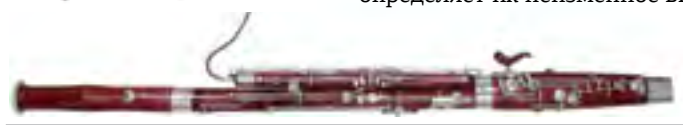

J. Michael BS-2000 Фагот

Фагот С, корпус: клен, никелевые клапаны, в кейсе.



J. Michael BS-3000 Фагот

Фагот С, корпус: клен, посеребренные клапаны, кейс в комплекте

YAMAHA

Yamaha YFG-811II Флагот

Флагот профессиональный, System Heckel, посеребренные клапаны и бокал, корпус: отборный клен.

Yamaha YFG-812II Флагот

Флагот профессиональный, System Heckel, тонкий корпус, отборный клен.

Флейты

JUPITER

Флейты Jupiter производятся только из высококачественных материалов. Стандартные флейты превосходно звучат на протяжении всего диапазона. Отдельное внимание инженеров компании направлено на производство флейт для детей.

Флейта Jupiter JFL-511S

Флейта С, серебряное покрытие корпуса и головки (JFL-511ES: с E механизмом и клапанами G/A не в линию; JFL-511RBS: с открытыми клапанами в



линию, с нижним "B").

Флейта Jupiter JFL-515S

Флейта С, серебряное покрытие корпуса и головки, прямая+изогнутая головки.

Флейта Jupiter JFL-611S

Флейта С, серебряная головка, посеребренный корпус.

Флейта Jupiter JFL-711S

Флейта С, серебряная головка и корпус.

Флейта Jupiter JAF-521S

Флейта альт, закрытые клапаны, прямая и изогнутая головки, посеребренный корпус и головка, клапаны и механика: мельхиор, кейс

Флейта Jupiter JAF-617ES

Флейта альт, закрытые клапаны, прямая серебряная головка, E-механика, посеребренный корпус, клапаны и механика: мельхиор, кейс

Флейта Jupiter JAF-619S

Флейта альт, закрытые клапаны, изогнутая серебряная головка, посеребренный корпус, клапаны и механика: мельхиор, кейс

Флейта Jupiter JAF-621S

Флейта альт, закрытые клапаны, прямая и изогнутая серебряные головки, посеребренный корпус, клапаны и механика: мельхиор, кейс

Флейта Jupiter JBF-523S

Флейта бас, посеребренная изогнутая головка, серебряные губки, посеребр. корпус, в кейсе



Флейта Jupiter JFL-509S на премии Red Dot Award была признана **идеальным инструментом для обучения детей**. 37 членов жюри отметили хорошо проработанное и качественно исполненное инновационное решение. Дизайн флейты – результат сотрудничества KHS, профессора Барбары Гислер-Хассе и Вернера Томаси. Церемония награждения Red Dot Award состоялась 1 июля 2013 в оперном театре Аалто в Эссене. Более 1200 представителей мирового дизайна чествовали победителей премии Red Dot Award в категории Промышленный дизайн.

Флейты WAVE-LINE – инновационные разработки для начинающих

Для раннего приобщения детей к игре на музыкальных инструментах Jupiter производит линейку флейт, учитывающих физиологические особенности маленьких музыкантов. Такие инструменты во всем мире пользуются большой популярностью и получают хорошие отзывы.

Что такое WAVE-LINE?

Все флейты, предназначенные для детей, оснащаются изогнутыми головками. Когда дети играют на таких флейтах, они всегда жалуются на 2 проблемы: Головка может вращаться во время игры, т.к. не прикреплена к корпусу.

Трудно перенести чувство игры при переходе с такой флейты на концертную флейту с прямой головкой.

Для того чтобы решить эти проблемы, инженеры Jupiter изменили форму головки. Они сделали ее прямой с волнообразным выступом. Теперь головка и корпус неподвижны относительно друг друга и у детей не возникнет проблем с переходом на концертную флейту.

Так же производители уверены, что с помощью головки WAVE-LINE будет проще научиться играть на флейте. С такой головкой будут выпускаться две модели флейт JFL-509S и JFL-510ES.

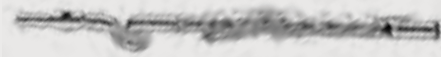

Аксессуары для JFL-509S/JFL-510ES

- Акриловая подставка – в комплекте с каждой флейтой
- Инструмент для чистки головки
- Кейсы

Целевая аудитория флейт WAVE-LINE

- начинающие ученики 6-9 лет (JFL-509S)
- ученики 9-12 лет и взрослые (JFL-510ES)
- преподаватели
- родители



JUPITER JFL-509S Флейта Prodigy

JFL-509S – идеальный инструмент для обучения детей игре на инструменте, благодаря новой головке WAVE-LINE. Также, чтобы детям было проще учиться, был создан корпус без трельных клапанов и дополнительных кнопок.

Характеристики:

- посеребренные корпус и головка
 - запатентованная головка "WAVE-LINE"
 - усиленные посеребренные клапаны
 - клапаны не в линию
 - нет трельных клапанов
 - пружины из нержавеющей стали
 - кейс
 - акриловая подставка
- Особенности:**
- наличие запатентованной головки WAVE-LINE облегчает процесс обучения игре на флейте
 - более тонкие крышечки клапанов для более удобной игры
 - естественное положение рук при игре
 - облегченный корпус позволяет детям играть дольше

JUPITER JFL-510ES Флейта

Эта флейта идеальна для обучения студентов игре на инструменте. Запатентованная головка WAVE-LINE обеспечивает стабильный звук без провалов.

Характеристики:

- посеребренные корпус и головка
- запатентованная головка WAVE-LINE
- усиленные посеребренные клапаны
- отдельный E-механизм
- пружины из нержавеющей стали
- кейс
- акриловая подставка

Особенности:

- маркировка на головке и бочонке позволяет студентам правильно собрать флейту
- набор опций – можно приобрести дополнительно бочонок и прямую головку из серебра 925 пробы, когда возникнет необходимость перейти на флейту с прямой головкой.



Флейта J. Michael FL-380S

Флейта C "student model", закрытые клапаны не в линию, серебряное покрытие, пластиковый кейс

Флейта J. Michael FL-380SE

Флейта C, E-механизм, серебряное покрытие, деревянный кейс.

J. Michael FL-400SP

Флейта C, серебряное покрытие корпуса, серебряное губное отверстие, деревянный кейс.

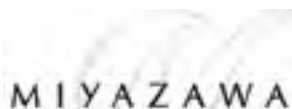

Компания Miyazawa Flutes была основана в 1969 году Масаше Миязавой (Masashi Miyazawa). Господин Миязава основал компанию с мечтой: создать лучший инструмент. На фоне проекта по изготовлению профессиональных флейт, Miyazawa успешно сочетает традиционное мастерство с продвинутыми технологиями. Каждая флейта Miyazawa изготовлена вручную, чтобы оправдать самые высокие требования. Несомненное качество: неперемutable обязательство компании. Инструмент будет создан в соответствии с Вашим стилем игры.



Серия PA

Флейта Miyazawa PB-102

Флейта французской системы, головка: сплав Nickel-Silver, серебряные губки, корпус и механика: сплав Nickel-Silver, посеребренная (PB-102H: нижнее колено B).

Флейта Miyazawa PB-202

Флейта французской системы, головка: серебро, корпус и механика: сплав Nickel-Silver, посеребренная (PB-202H: нижнее колено B).



Miyazawa PB-402

Флейта французской системы, головка и корпус : серебро, механика : сплав Nickel-Silver, посеребренная (PB-402H: нижнее колено B).



Флейта Miyazawa MJ101REN

Головка, губная пластина, вайка, корпус, клапаны, нижнее колено: посеребренный нейзильбер
Ми-механика
Клапаны не в линию
Нижнее колено B
Строй 442

В комплекте: деревянный кейс с искусственной кожей, шомпол, салфетка для чистки

Флейта Miyazawa PB-602

Флейта, головка и корпус : серебро, механика : сплав Nickel-Silver, посеребренная (PB-602H: нижнее колено B).

E: "ми-механика", клапаны не в линию;
C#: трельный клапан C#;
R: открытые клапаны.

**Флейта Miyazawa PB 925 : I**

Флейта, головка, корпус, механика : серебро (PB 925 : I H: ижнее колено B).

**Флейта Miyazawa PB 958 : I**

Флейта, головка, корпус, механика : серебро (PB 958 : I H: нижнее колено B).

E: "ми-механика", клапаны не в линию;

E: "ми-механика", клапаны в линию;

C#: трельный клапан C#;

R: открытые клапаны.

Альтовые флейты***Флейта Miyazawa SH**

Флейта с серебряной головкой, корпус: сплав серебра с никелем, посеребренный.

Флейта Miyazawa PCM

Флейта из сплава PCM (65% серебро и другие драгоценные металлы).

Флейта Miyazawa ST

Флейта, головка и корпус: чистое серебро, механика: серебряный сплав, покрытый серебром.

**(в комплекте кожаный кейс, чехол для кейса и аксессуары).*

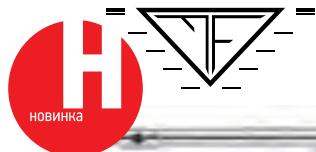

Флейты Artist Flutes изготовлены в лучших традициях бостонских инструментов. Головки всех флейт, сделанные в бостонском стиле, обеспечивают великолепную окраску тембра и красоту звучания. Artist Flutes предлагает три базовые модели флейт различного уровня для профессионалов и начинающих музыкантов.

+ чехол

Artist Flutes AF 200 RBO

Флейта, открытые плоские клапаны не в линию, с коленом B, E-механика, материал - нейзильбер, футляр + чехол

Artist Flutes AF 300 RBSO

Флейта, открытые плоские клапаны не в линию, с коленом B, E-механика, головка - серебро 925 пробы, корпус и нижнее колено - нейзильбер, футляр

Artist Flutes AF 718 RBSSO

Флейта, открытые клапаны во французском стиле не в линию, с коленом B, E-механика, головка, корпус и нижнее колено - серебро 925 пробы, деревянный футляр + кожаный чехол

Artist Flutes AF 800 RBO-NG

Флейта, открытые клапаны во французском стиле не в линию, паяные звуковые отверстия, с коленом B, E-механика, головка, корпус и нижнее колено - серебро 925 пробы, футляр + чехол, покрытие - nano yellow gold

MIYAZAWA

THE COLORS OF SOUND

www.arsenalmusic.ru



Sonare Winds предлагает уникальную серию профессиональных флейт, а также инструментов среднего уровня. Отчетливый звук, полные, богатые тона Sonare : результат соединения качественного корпуса флейты с головкой ручной работы Signature Verne Q. Powell. Sonare Winds является подразделением компании Verne Q. Powell Flutes Company, Inc. Больше 75 лет инструменты Powell высоко ценятся профессиональными флейтистами во всем мире. Каждая головка Powell Signature сделана вручную и отвечает самым высоким профессиональным требованиям. Среди исполнителей симфонической музыки и солистов, принято, что мастера Powell наделяют каждую флейту, сделанную вручную, тональными качествами похожими на волшебство. Используйте настоящую головку Powell, и ваш инструмент приобретет особую тональную характеристику. Способ, с помощью которого изготавливаются отверстия в «губках» флейты, позволяет воздушному потоку пройти через инструмент, облегчая игру при негромком уровне исполнения.

SONARE серия 500

Флейты этой серии обладают прочным корпусом с серебряным покрытием соединенным с головкой Powell Signature. Ни один другой изготовитель флейт не производит профессиональную головку такого уровня. Трельные клапаны Gold Seal™ дают дополнительные возможности исполнителю.



Варианты исполнения флейт:

- Флейта с коленом В, с серебряной головкой, открытые клапаны, в линию или не в линию, с "ми-механикой" или без.
- Флейта с коленом С, с серебряной головкой, открытые клапаны, в линию или не в линию, с "ми-механикой" или без.

SONARE серия 600

Корпуса модели серии 600 изготовлены из серебра Sterling и соединяются с головкой ручной работы Powell Signature, и в результате этого получается исключительный звук, отличная интонация, и незамедлительный ответ. Пружины флейт изготовлены из 10К белого золота, что обеспечивает более легкую и быструю игру, а запатентованные трельные клапаны Gold Seal™ компании Powell увеличивают динамические возможности.



Варианты исполнения флейт:

- Флейта с коленом В, с серебряной головкой, открытые клапаны, в линию или не в линию, с "ми-механикой" или без.
- Флейта с коленом С, с серебряной головкой, открытые клапаны, в линию или не в линию, с "ми-механикой" или без.

Альтовые флейты

Основное предназначение альтовых флейт: это извлечение несколько «сухого» и приглушенного звука. Не больше! Головки Powell, которыми снабжены инструменты, ломают традиционное представление об альтовых флейтах. Гармоничное сочетание высококачественного корпуса и головки Powell позволяет производить звук с продлением. Флейты характеризуются легким звукоизвлечением, гибкостью и превосходным проектированием звука.

Sonare AF-60

Флейта альт, корпус: никель, серебро, клапаны: никель, серебро, покрытие : серебро, головка: серебро Sterling, «губки»: серебро Sterling.



Sonare AF-70

Флейта альт, корпус: серебро Sterling, клапаны: никель, серебро, покрытие: серебро, головка: серебро Sterling, «губки»: серебро Sterling.

SONARE серия 700

Отличительной особенностью флейт данной серии являются заостренные клапаны, которые служат признаком высокого уровня флейт. Для изготовления клапанов требуется высокое мастерство, время и точная проработка каждой детали. Эти флейты несомненно по достоинству оценят профессиональные флейтисты.



Sonare Flute SF-705

- Флейта с коленом В, с серебряной головкой, открытые клапаны, в линию или не в линию, с "ми-механикой" или без.
- Флейта с коленом С, с серебряной головкой, открытые клапаны, в линию или не в линию, с "ми-механикой" или без.

Sonare Flute SF-708

- Флейта с коленом В, покрытие головки и корпуса: розовое золото, открытые клапаны, посеребренные, в линию или не в линию, с "ми-механикой" или без.
- Флейта с коленом С, покрытие головки и корпуса: розовое золото, открытые клапаны, посеребренные, в линию или не в линию, с "ми-механикой" или без.



Sonare Flute SF-709

- Флейта с коленом В, с серебряной головкой, корпусом и клапанами, открытые клапаны, в линию или не в линию, с "ми-механикой" или без, покрыта розовым золотом.
- Флейта с коленом С, с серебряной головкой, корпусом и клапанами, открытые клапаны, в линию или не в линию, с "ми-механикой" или без, покрыта розовым золотом.



VERNE Q. POWELL FLUTES BOSTON

Мощное проектирование. Быстрый ответ. Превосходная интонация и баланс. Изящество форм. Воплощение Powell.

Разработка и производство флейт под известной маркой Verne Q. Powell началось в 1927 году, знаменитыми флейтистами того времени Уильямом Кинкайдом (William Kincaid), Джоном Вуммером (John Wummer) и другими. Сегодня инструменты Powell – отражение 75 лет традиций и технологических новшеств.



Флейты Powell Signature

Именные модели флейт. Серебряный корпус с толщиной стенок .016", головка из серебра, пружины золотые 10к, клапаны в линию и не в линию, колпачки на клапанах плоские или в стиле French (заостренные), подушечки Straubinger. В комплект входит головка, деревянный кейс, мягкий кожаный чехол для кейса, деревянный шомпол и салфетки.

- Флейта, нижнее колено «С».
- Флейта, нижнее колено «В».

Флейты Powell Handmade Conservatory Aurumite 9k

Консерваторские модели ручной сборки. Корпуса флейт изготовлены из золота Aurumite 9к, пружины из золота 10к, клапаны серебряные, в линию и не в линию, колпачки на клапанах плоские или в стиле French (заостренные),

подушечки Straubinger. В комплекте с флейтой поставляются головка из золота Aurumite 9к, деревянный кейс, кожаный чехол для кейса, шомпол из вишни и салфетки.

- Флейта, нижнее колено «С».
- Флейта, нижнее колено «В».

Флейты Powell Handmade Conservatory Серебро Sterling

Консерваторские модели ручной сборки. Все флейты имеют серебряный корпус, пружины из золота 10к, "тянутые" тоновые отверстия, клапаны в линию и не в линию, колпачки на клапанах плоские или в стиле French (заостренные), подушечки Straubinger. В комплекте с флейтой поставляются головка из серебра, деревянный кейс, кожаный чехол для кейса, шомпол из вишни и салфетки.

- Флейта, серебряная, нижнее колено «С».
- Флейта, серебряная, нижнее колено «В».



Флейты Powell Handmade Custom

Флейты ручной работы могут быть предложены в различных вариантах с нижним коленом С или с нижним коленом В. Все модели включают подушки Straubinger, пружины из белого золота 10к, кожаный кейс, кожаный чехол для кейса, шомпол из древесины вишневого дерева и салфетки.

Варианты исполнения флейт:

- Флейта, корпус, механика: серебро, клапаны: "тянутые".
- Флейта, корпус: аурумит (14к), механика: серебро, клапаны: паяные.
- Флейта, корпус: золото (9к) розовое, механика: серебро, клапаны: "тянутые" или паяные.
- Флейта, корпус : золото (10к), механика: серебро или золото (10к), клапаны:

ны: "тянутые" или паяные.

- Флейта, золото (14к) розовое, механика: серебро или золото (14к) розовое, клапаны: "тянутые".
- Флейта, золото (14к) розовое или белое, механика: серебро или золото (14к) розовое, клапаны: паяные.
- Флейта, корпус: золото (19,5к) розовое, механика: серебро, золото (10к) или золото (14к) розовое, клапаны: "тянутые" или паяные.
- Флейта, корпус: платина, механика: серебро, золото (10к), клапаны: паяные.
- Флейта, корпус: гренадильное дерево, механика: серебро или золото (14к) розовое, клапаны: "тянутые" или паяные.



Yamaha YFL-221

Флейта без резонаторов, не в линию, посеребренная.



Yamaha YFL-281

Флейта с резонаторами, в линию, посеребренная.



Yamaha YFL-371

Флейта посеребренная с серебряной головкой, с "ми-механикой", с резонаторами, не в линию (YFL-371H: с коленом В).



Yamaha YFL-471

Флейта серебряная, с посеребренной механикой, с "ми-механикой", с резонаторами, не в линию (YFL-471H: с коленом В).

Yamaha YFL-814

Флейта серебряная, с "ми-механикой", без резонаторов, не в линию, ручная сборка.

Флейты пикколо



Флейта пикколо Jupiter JPC-301S

Флейта пикколо С, серебряное покрытие корпуса и головки.

Флейта пикколо Jupiter JPC-303ES

Флейта пикколо С, пластиковый корпус, серебряное покрытие головки.



Флейта пикколо J. Michael PC-400

Флейта пикколо С, композитный корпус, посер. головка, деревянный кейс



VERNE Q. POWELL FLUTES BOSTON

Флейты пикколо Custom (ручная работа)

Варианты исполнения:

- Флейта, корпус: гренадильное дерево механика: серебро.
- Флейта, корпус: гренадильное дерево, механика: золото (14к) розовое.
- Флейта, корпус: дальбергия, механика: золото (14к) розовое.

В комплекте: головка, кейс, кожаный чехол для кейса, аксессуары для чистки и подушечки Pisoni Star.

Флейты пикколо Signature

Флейта, корпус: гренадильное дерево, механика: серебро, с ми-механикой или без.

Кларнеты



Компания Backun Musical Services начала свою деятельность в качестве мастерской по ремонту деревянных духовых инструментов, в которой трудились лучшие мастера в этой отрасли. Очень скоро ремонтный бизнес перерос в нечто большее. Один из постоянных клиентов, Уэс Фостер (Wes Foster), ведущий кларнетист симфонического оркестра Ванкувера (в отставке), обратился с просьбой изготовить бочонок для его антикварного кларнета. Основатель компании Морри Бакун (Morrie Backun) собственноручно изготовил новый бочонок и спроектировал его т.о., что исполнительские качества кларнета были улучшены. Сегодня, в линейке продукции такой бочонок выпускается под названием Traditional. Сработало сарафанное радио и у мастерской пошли заказы на изготовление бочонков. С того момента в 2000 году, компания Backun Musical Services вышла на новый уровень.

После дебюта в 2002 году традиционный бочонок от компании Backun Musical Services был в центре внимания.

В 2004 году к Backun присоединился Риккардо Моралес, с приходом которого были введены новые жесткие стандарты качества. Плодом совместной деятельности Мори и Риккардо стала линейка продукции под названием MoBa (или Morales/Backun). Эти продукты были представлены на международном фестивале в Японии в 2005 году.

Следующей ступенью роста компании Backun стало сотрудничество с Conn-Selmer. Для бренда Leblanc была спроектирована новая линейка кларнетов, которые очень быстро завоевали популярность среди уважаемых кларнетистов. Музыканты всех жанров и стилей играли на этих инструментах на концертных площадках и в оркестровых ямах по всему миру. Контракт Морри с Conn – Selmer закончился, а глобальная репутация компании Backun Musical Services, как производителя высококачественных кларнетов, по-прежнему продолжает расти.

BACKUN MOBA SERIES

Кларнеты Backun серии MoBa разработаны компанией Backun совместно со знаменитым кларнетистом, солистом симфонического оркестра Филадельфии Риккардо Моралесом (Morales Backun). Это не просто обновление и улучшение всем известных инструментов Backun, это новая модель на совершенно новом уровне. Инструменты обладают непревзойденным звуком, интонировкой, динамикой и уникальным дизайном.

PROTÉGÉ SERIES

Если вы вступаете на тропу профессионального артиста, вам необходим инструмент, благодаря которому вы окажетесь в центре внимания. Кларнет Bb Protégé series идеален для студентов и профессиональных музыкантов. Благодаря бескомпромиссной точности интонирования, безупречному звучанию и уникальной акустической конструкции кларнет Bb Protégé series соответствует запросам самых требовательных музыкантов.



Backun CB00BA06COGPGK

Кларнет Bb Protégé series
Материал: кокоболо
Покрытие клапанов: золото



В комплекте: кейс

Backun CB00BA06GRSPSK

Кларнет Bb Protégé series
Материал: гренадилное дерево
Покрытие клапанов: серебро
В комплекте: кейс

ALFA SERIES

Кларнет Backun Alfa является результатом многолетних исследований и разработок. В основе создания кларнета этой серии лежит желание изготовить доступный и качественный инструмент, который поможет совершенствовать мастерство студентов. Кларнет Backun серии Alfa изготовлен из специального синтетического материала, обеспечивающего превосходные возможности и исключительные тональные характеристики. Кларнет Alfa также могут уверенно использовать профессиональные музыканты для выступлений, где деревянный инструмент может не подойти.



Backun CB00BA07SYSPSK

Кларнет Bb Alfa series
Материал: технологичный полимер
Покрытие клапанов: серебро
В комплекте: кейс



Backun CB00BA07SYNPNK

Кларнет Bb Alfa series
Материал: технологичный полимер
Покрытие клапанов: никель с серебром
В комплекте: кейс

БОЧОНОК ДЛЯ КЛАРНЕТА ВВ/А МОБА

Бочонок MoBa обеспечивает насыщенный темный звук. Простота артикуляции в верхнем диапазоне и исключительное качество звука – результат сотрудничества Риккардо Моралеса (Ricardo Morales) и Морри Бакуна (Morrie Backun). Деревянный



Кларнет Bb MoBa Series

Материал: Премиальное гренадилное дерево или кокоболо, выдержанные в естественных условиях
Покрытие клапанов: золото или серебро

бочонок для кларнета Bb и A Backun MoBa 65 значительно улучшает звук инструмента.



Backun CB01BU40C000F-65

Бочонок для кларнета Bb/A MoBa 65
Материал: кокоболо
Подходит для кларнетов: Buffet/leblanc/Yamaha



Backun CB01BU40C000F-66

Бочонок для кларнета Bb/A MoBa 66
Материал: кокоболо
Подходит для кларнетов: Buffet/leblanc/Yamaha

Backun CB01BU40GR00F-65

Бочонок для кларнета Bb/A MoBa 65
Материал: гренадилное дерево
Подходит для кларнетов: Buffet/leblanc/Yamaha

Backun CB01BU40GR00F-66

Бочонок для кларнета Bb/A MoBa 66
Материал: гренадилное дерево
Подходит для кларнетов: Buffet/leblanc/Yamaha

РАСТРУБ ДЛЯ КЛАРНЕТА ВВ/А МОБА

Раструб MoBa предлагает музыкантам исключительную универсальность и проекцию.



Backun CB02BU04C001F

Раструб для кларнета Bb/A MoBa
Материал: кокоболо
Подходит для кларнетов: Buffet/leblanc/Yamaha и Selmer

Backun CB02BU04G001F

Раструб для кларнета Bb/A MoBa
Материал: гренадилное дерево
Подходит для кларнетов: Buffet/leblanc/Yamaha и Selmer



Backun CB03BA06RUL0900F

Мундштук для кларнета Bb Protégé
Материал: пластик

Мундштуки MoVa

Мундштуки Backun серии MoVa не нуждаются в представлении, они звучат на всех крупнейших концертных площадках по всему миру. Среди музыкантов, по праву оценивших качество и звук мундштуков MoVa, такие выдающиеся исполнители как: Риккардо Моралес, Джессика Филипс, Эдди Дениелз, Коррадо Гуифредди и многие другие

Backun OPT

Оркестровый мундштук с открытием пасти 1.11. Обладает очень глубоким и сильным звуком, предназначенный для оркестровой игры и игры в ансамблях большого состава.

Backun PRT

Мундштук с открытием пасти 1.15. Предназначен главным образом для сольной и оркестровой игры в больших концертных залах и на открытом воздухе.

Backun MET

Мундштук с открытием пасти 1.18. Специальная модель, разработанная совместно с Джессиной Филипс солисткой Метрополитен Опера.



Кларнет Bb J. Michael CL-350
Кларнет Bb, «Student model», серебряное покрытие, жёсткий кейс



Кларнет Bb J. Michael CL-440
Кларнет Bb, корпус: пластик, покрытие: матовое, имитация под дерево, клапаны: никелевые, в комплекте: 2 бочонка, кейс



Кларнет Bb J. Michael CL-750
Кларнет Bb, корпус: гренадильное дерево, посеребренные клапаны, деревянный кейс.



Кларнет Eb J. Michael CL-560ES
Кларнет Eb, корпус: пластик, покрытие клапанов: никель, кейс.



Кларнет бас Bb J. Michael CLB-1800
Кларнет бас Bb, корпус : пластик, диапазон до нижнего Eb, Bb механизм , покрытие клапанов: никель, полужесткий футляр.



JUPITER

Выдающаяся конструкция и тональные качества духовых инструментов Jupiter являются результатом многолетних исследований. Начиная от студенческих моделей где используются компьютеризированные станки, и кончая ручным изготовлением профессиональных моделей, Jupiter предлагает большое разнообразие высококачественных инструментов.



Jupiter JCL-737NT0
Кларнет Bb, корпус: гренадильное дерево, никелиевые клапаны, A=442.



Jupiter JCL-737ST0
Кларнет Bb, корпус: гренадильное дерево, посеребренные клапаны, раструб с кольцом, A=442.



Jupiter JCL-675S
Кларнет бас Bb, корпус: пластик, клапаны: посеребренные, нижний Eb на корпусе

Jupiter JCL-637N
Кларнет Bb, пластик, никел. клап., растр. с кольцом, A=440

Jupiter JCL-637S
Кларнет Bb, серебряные клапаны, A=440

Примечание: N : никелевое покрытие клапанов, S : посеребренные клапаны





Buffet BC2537-5-0

Кларнет Bb, студенческий, B10, 17/6, корпус: эбонитовый, покрытие: никель, кейс и аксессуары. Покрытие клапанов: никель.

Buffet BC2540-2-0

Кларнет Bb, студенческий, B12, 17/6, корпус: эбонитовый, покрытие: никель, раструб с кольцом, кейс и аксессуары. Покрытие клапанов: никель.



Buffet BC2501F-2-0

Кларнет Bb, студенческий, E11, 17/6, корпус: деревянный, покрытие: серебро, кейс и аксессуары. Покрытие клапанов: серебро.



Buffet BC1102-2-0

Кларнет Bb, студенческий, E13, 17/6, корпус: деревянный, покрытие: серебро, кейс и аксессуары. Покрытие клапанов: серебро.

Buffet BC1131-5-0

Кларнет Bb, профессиональный, R13, 17/6, корпус: деревянный, покрытие: никель (A440), кейс и аксессуары. Покрытие клапанов: никель.

Buffet BC1231-5-0

Кларнет A, профессиональный, R13, 17/6, корпус: деревянный, покрытие: никель (A440), кейс и аксессуары. Покрытие клапанов: никель.

Buffet BC1131L-2-0

Кларнет Bb, профессиональный, R13, 18/6, корпус: деревянный, покрытие: серебро (A440), кейс и аксессуары. Покрытие клапанов: серебро.

Buffet BC1231L-2-0

Кларнет A, профессиональный, R13, 18/6, корпус: деревянный, покрытие: серебро (A440), кейс и аксессуары. Покрытие клапанов: серебро.

Buffet BC1531-2-0

Кларнет Eb, профессиональный, R13, 17/6, корпус: деревянный, покрытие: серебро (A440), кейс и аксессуары. Покрытие клапанов: серебро.

Buffet BC1133L-2-0

Кларнет Bb, R13 Prestige, 18/6, корпус: деревянный, покрытие: серебро, Eb рычаг.



Buffet BC1139L-2-0

Кларнет Bb, Festival (модификация R13), 18/6, корпус: деревянный, покрытие: серебро Eb рычаг, кейс и аксессуары. Покрытие клапанов: серебро.

Buffet BC1239L-2-0

Кларнет A, Festival (модификация R13), 18/6, корпус: деревянный, покрытие: серебро Eb рычаг, кейс и аксессуары. Покрытие клапанов: серебро.

Buffet BC1150L-2-0

Кларнет Bb, Tosca (модификация Elite), 18/6, корпус: деревянный, покрытие: серебро Eb рычаг, кейс и аксессуары. Покрытие клапанов: серебро.

Buffet BC1250L-2-0

Кларнет A, Tosca (модификация Elite), 18/6, корпус: деревянный, покрытие: серебро, Eb рычаг, кейс и аксессуары. Покрытие клапанов: серебро.

Buffet BC1193-2-0

Бас кларнет Bb, Prestige, low C, корпус: черное дерево, покрытие: серебро, кейс и аксессуары. Покрытие клапанов: серебро.

Buffet BC1503-2-0

Кларнет альт Eb, low Eb, корпус: черное дерево, покрытие: серебро, кейс и аксессуары. Покрытие клапанов: серебро.



Yamaha YCL-450

Кларнет Bb студенческий, корпус: гренадильное дерево, посеребренные клапаны, отделка natural, 65 мм.



Yamaha YCL-650

Кларнет Bb профессиональный, корпус: гренадильное дерево, посеребренные клапаны.



Yamaha YCL-CX

Кларнет Bb профессиональный, корпус: гренадильное дерево, посеребренные клапаны, ручная работа.

Yamaha YCL-CX-A

Кларнет A профессиональный, корпус: гренадильное дерево, посеребренные клапаны, ручная работа.

Yamaha YCL-68 III

Кларнет Eb профессиональный, корпус: гренадильное дерево, 17 клапанов, 6 колец.



Yamaha YCL-622 II

Кларнет бас Bb, профессиональный, корпус: гренадильное дерево, посеребренные клапаны.



Yamaha YCL-847 II

Кларнет A серии Custom, Ключ: A, полная система Oehler, 27 клавиш, 5 колец, корпуса 54 и 56мм из чёрного дерева, Серебряное покрытие клавиш.

Yamaha YCL-857 II

Bb кларнет серии Custom, Ключ: Bb, полная система Oehler, 27 клавиш, 5 колец, корпуса 54 и 56мм из чёрного дерева, серебряное покрытие клавиш.



YCL-CSG-A

Кларнет A серии Custom, Ключ: A, корпус 66 мм из чёрного дерева (Grenadilla), покрытые серебром клавиши, лигатура и головка мундштука.

Саксофоны

JUPITER

Jupiter JAS-767GL
Саксофон альт Eb, покрытие: золотой лак, передний клапан F, деревянный кейс в комплекте



Jupiter JTS-787GL
Саксофон тенор Bb, покрытие: золотой лак или серебро, передний клапан F, деревянный кейс в комплекте



Jupiter JBS-993GL
Саксофон баритон Eb, покрытие корпуса и клапанов золотой лак



Jupiter JAS-567GL
Саксофон альт, верхний F# и передний F клапаны, покрытие корпуса и клапанов: золотой лак.



Jupiter JTS-587GL
Саксофон тенор, верхний F# и передний F клапаны, покрытие корпуса и клапанов: золотой лак.



Jupiter JBS-593GL
Саксофон баритон, покрытие корпуса и клапанов: золотой лак.

Обновленная линейка духовых инструментов Jupiter производится с более прочным и долговечным лаковым покрытием и улучшенными пружинами.



Jupiter JPS-747GL
Саксофон сопрано, покрытие корпуса и клапанов золотой лак.



Jupiter JPS-547GL
Саксофон сопрано, покрытие корпуса и клапанов золотой лак.



Jupiter JAS-1167
Саксофон альт, Eb
Покрытие: золотой лак или серебро
Передний клапан F
Деревянный кейс в комплекте



Jupiter JTS-1187
Саксофон тенор, Bb
Покрытие: золотой лак или серебро
Передний клапан F
Деревянный кейс в комплекте

J. Michael



J. Michael AL-500
Саксофон альт Eb, лакированный,
кейс.



J. Michael AL-780
Саксофон альт Eb, лакированный,
верхний F# и передний F клапаны,
кейс.



J. Michael AL-800B
Саксофон альт Eb, черный никель,
кейс.



J. Michael AL-900S
Саксофон альт Eb, посеребренный,
кейс.



J. Michael AL-980GM
Саксофон альт с кейсом.
Отделка корпуса: оружейная сталь.



J. Michael TN-900
Саксофон тенор Bb, лак. покрытие,
верхний клапан F# , полужесткий
кейс.



J. Michael BAR-2500
Саксофон баритон Eb, лакирован-
ный, кейс.



J. Michael SP-650
Саксофон сопрано Bb, лак. покрытие,
высокий клапан F#, кейс.

Brasspire
unicorn

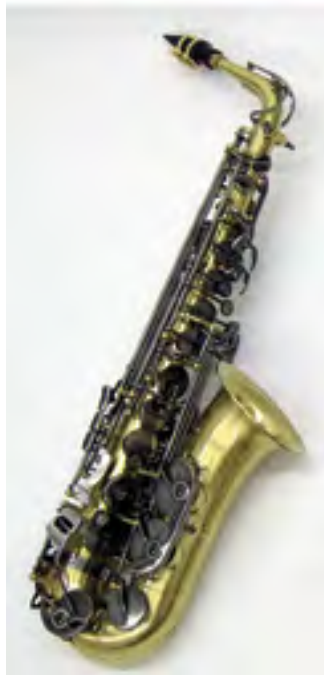

Brasspire unicorn BPAL-1100AG
Саксофон альт, клапан верхнего F#, фронтальная F механика, покрытие Antique Gold, полужесткий кейс



Brasspire unicorn BPTN-1500BS
Саксофон альт, клапан верхнего F#, фронтальная F механика, покрытие черный лак, серебряное покрытие клапанов, полужесткий кейс

Brasspire unicorn BPTN-1500BS
Саксофон тенор, клапан верхнего F#, фронтальная F механика, покрытие черный лак, серебряное покрытие клапанов



Yamaha YBS-62
Саксофон баритон профессиональный, передний F клапан, с верхним F# и нижним A, регулируемый упор большого пальца, золотое лаковое покрытие.



Yamaha YAS-82Z
Саксофон альт профессиональный, верхний F# и передний F клапаны, ручная работа, регулируемый упор большого пальца, золотое лаковое покрытие.



Yamaha YAS-875EX
Саксофон альт профессиональный, верхний F# и передний F клапаны, регулируемый упор большого пальца, золотое лаковое покрытие.



Yamaha YTS-875EX
Саксофон тенор, регулируемая передний F клапан, регулируемый упор большого пальца, золотое лаковое покрытие.



Yamaha YAS-26
Саксофон альт, передний F клапан, регулируемый упор большого пальца, прозрачное лаковое покрытие.

Yamaha YSS-875EXHG
Саксофон сопрано, клапаны верхнего F# и G#, передний F клапан, прямая и изогнутая эски, ручная гравировка клапанов, упор большого пальца, золотое лаковое покрытие.

Yamaha YSS-875EX
Саксофон сопрано, верхний F# и передний F клапаны, прямая и изогнутая эски, золотое лаковое покрытие.

Yamaha YSS-475II
Саксофон сопрано ученический, верхний F# и передний F клапаны, прямая эска, золотое лаковое покрытие.

Yamaha YBS-32
Саксофон баритон студенческий, передний F клапан, с нижним A, регулируемый упор большого пальца, золотое лаковое покрытие.

Yamaha YTS-82Z
Саксофон тенор профессиональный, верхний F# и передний F клапаны, ручная работа, регулируемый упор большого пальца, золотое лаковое покрытие.

Yamaha YTS-62
Саксофон тенор профессиональный, верхний F# и передний F клапаны, регулируемый упор большого пальца, золотое лаковое покрытие.

Yamaha YTS-475
Саксофон тенор студенческий, верхний F# и передний F клапаны, регулируемый упор большого пальца, золотое лаковое покрытие.

Yamaha YTS-275
Саксофон тенор ученический, верхний F# и передний F клапаны, регулируемый упор большого пальца, золотое лаковое покрытие.

Корнеты



Основатель компании Bach Stradivarius, – Vincent Schrotenbach (Винцент Шротенбах) – талантливый музыкант и инженер, который создал серию уникальных духовых инструментов, которые и по сей день выбирают самые взыскательные музыканты по всему миру. Секрет неповторимого звука инструментов Bach заключается в технологическом аспекте : в качестве приготовления металла. В процессековки его несколько раз нагревают и остужают, температуру и время этого процесса знают всего 4 человека в компании. Применение новейших технологий и качественная ручная работа : вот главные составляющие успеха Bach, бренда, который по сей день остается самым продаваемым в мире. В 1961 году, уже будучи в преклонном возрасте, Vincent Bach продает свою компанию Conn-Selmer, сохранив бренд. Пережив эпоху перемен, Bach вышел на плановую производственную мощьность и остаётся крупнейшим производителем профессиональных инструментов в мире.



Bach Stradivarius 184ML

Корнет, лакированный, варианты мензуры: ML, L, XL; кованый вручную раструбу (184SML: посеребренный).



Bach CR301H

Корнет студенческий, мензура .462", прозрачный лак, мундштук 349-6, кейс 7502C.



Jupiter JCR-520L

Корнет Bb, мензура: 11,68 мм, раструб: 120 мм, пистоны Монеля, покрытие прозрачный лак (JCR-520MN: Корнет Bb, мензура: 11,68 мм, раструб: 120 мм, пистоны Монеля, никелевое покрытие; JCR-520MS: Корнет Bb, мензура: 11,68 мм, раструб: 120 мм, пистоны Монеля, серебряное покрытие)



J. Michael CT-470S

Корнет, серебряное покрытие, полужесткий кейс.



J. Michael CT-420

Корнет, покрытие: золотой лак, полужесткий кейс.



Yamaha YCR-4330G

Корнет Bb, стандартный, средний, раструб: золотая латунь, лак: золото.



Yamaha YCR-8620S

Корнет Eb, Хепо, раструб: 11.3 мм, раструб: желтая латунь, посеребренный.



Yamaha YCR-8335

Корнет Bb, Хепо, раструб: 11.9 мм, раструб : желтая латунь, чистый лак (YCR-8335S: посеребренный, YCR-8335G: раструб : томпак, прозрачный лак, YCR-8335GS: раструб : томпак, покрытие : серебро).



Yamaha YCR-9435

Корнет C, раструб: 12.3 мм, мензура: 11.65 мм, раструб: желтая медь, посеребренный.

Трубы



Новая серия Artisan включает в себя модели трубы Bb, трубы C, трубы Eb (с транспозицией в D), и 4-помповой трубы : пикколо с удлиненным раструбом. Искусно изготовленные вручную, инструменты Artisan являются вершиной уникального сочетания классического дизайна, изысканного стиля и фирменного звучания Bach Stradivarius.

Особенности конструкции включают в себя цельнокованый вручную раструб из желтой меди, специальное акустическое покрытие раструба, клапана из никеля/ меди, наборы медных и пластиковых стопоров для клапанов, уникальный серийный номер и шикарную гравировку.



Bach Stradivarius 189XL

Труба Eb, сопрано, мензура .462", кованный вручную раструб, четвертый крон для строя D, прозрачный лак.

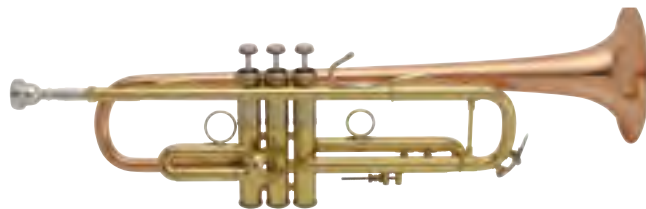

Bach LR19043B

Бронзовый, цельный, кованный вручную раструб стандартного веса, облегченный корпус, мундштучная трубка реверсного типа, коробка клапанов из двух частей, кольцо для пальца на первом кроне, реверсный стержневой ограничитель на третьем кроне, пистоны из Монель-металла, роскошная гравировка, высококачественный деревянный футляр с чехлом.



Bach AB190

Труба Bb, мензура: .459", с механизмом фиксации на 3 кроне для нижнего F (AB190S: посеребренная).

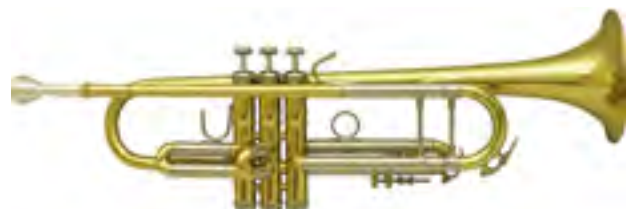

Bach Stradivarius 18037

Труба Bb профессиональная (180 Series), мензура .459" ML, (180S37: посеребренная).

Bach AC190

Труба C, профессиональная, мензура .462", раструб 4-13/16", помповая, 3-х клапанная, покрытие: желтый лак, кейс, без мундштука.



Bach AE190

Труба Eb, профессиональная, мензура .462", раструб 4-13/16", помповая, 3-х клапанная, покрытие: желтый лак, кейс, без мундштука (AE190S: посеребренная).



Bach Stradivarius 18072

Труба Bb, 72 раструб, лакированная (180S72: посеребренная).

Bach ADE190

Труба D/Eb, мензура: .450", дополнительный набор крон для D и Eb (ADE190S: посеребренная).

Bach Stradivarius C180SL229CC

Труба Chicago C, мензура .462", кованный вручную раструб №229, оригинальный мундштук Vincent Bach 7C, посеребренное покрытие, двойной кейс.



Bach AP190

Труба A/Bb, мензура: .450", 4 помпы, набор из 4 мундштучных трубок включает в себя насадки как для трубной, так и для корнетовой ножки мундштука (AP190S: посеребренная).



Bach Stradivarius 196

Труба Пикколо, Bb/A, мензура .401", 4 клапана, прозрачный лак.

Секрет неповторимого звука инструментов Bach заключается в технологическом аспекте - в качестве приготовления металла. В процессековки его несколько раз нагревают и остужают, температуру и время этого процесса знают всего 4 человека в компании.



Vincent Bach VBS196

Труба Пикколо, Bb/A, мензура .401", 4 клапана, посеребренная.

BLESSING



Blessing BTR-1277

Труба Bb, студенческая, мензура .460", раструб 4 7/8", лакированная, 7C мундштук, кейс C-125

Blessing BTR-1460

Труба Bb, полупрофессиональная, мензура .460", мундштучная трубка: томпак, лакированная, мундштук 7C, кейс C-125



Blessing BTR-1580

Труба Bb, Artist, мензура .460", лакированная, 7C мундштук, кейс C-ML1

Blessing BTR-1580R

Труба Bb, Artist, мензура .460", реверсивный настроечный крон, лакированная, 7C мундштук, кейс C-ML1

JUPITER



Jupiter JTR-408L

Труба Bb, мензура: 11,68 мм, раструб: 123 мм, желтая медь, лакированная, клапаны мельхиор (JTR-408S: посеребренная).



Jupiter JTR-600L

Труба Bb, мензура: 11,68 мм, раструб: 123 мм, желтая медь, лакированная (JTR-600S: посеребренная).



Jupiter JTR-606MRL

Труба Bb, Deluxe, мензура: 11,68 мм, раструба 123 мм, раструб розовая медь, лакированная (JTR-606MRS: посеребренная).



Jupiter JTR-1100L/S

Труба Bb, мензура 11,68 мм, раструб 123 мм из латуни, реверсивная мундштучная трубка, лакированная/посеребренная, в кейсе



Jupiter JTR-1102RL/RS

Труба Bb, мензура 11,68 мм, раструб 123 мм - томпак, стандартная мундштучная трубка, лакированная/посеребренная, в кейсе



Jupiter JTR-1104RL/RS

Труба Bb, мензура 11,68 мм, раструб 123 мм: томпак, стандартная мундштучная трубка: томпак, лакированная/посеребренная, в кейсе

TRIBUNE XO TRUMPETS



Jupiter JTR-1600IL

Труба Bb, мензура 11,50 мм, раструб 123 мм, раструб: медь, лакированная, кейс

Jupiter JTR-1600IS

Труба Bb, мензура 11,50 мм, раструб 123 мм, раструб: медь, посеребренная, кейс

Jupiter 1602S

Труба Bb, профессиональная, мензура: 11,66 мм, посеребренная с золотым (24K) покрытием клапанов.



Варианты исполнения:

- SRB1: мундштучная трубка: розовая медь. Раструб: желтая медь, тип раструба: "regular";
- SSB2: мундштучная трубка: серебро (925). Раструб: желтая медь, тип раструба: "faster";
- RRB1: мундштучная трубка реверсная: розовая медь. Раструб: желтая медь, тип раструба: "regular".



Jupiter 1604S

Труба Bb, профессиональная, мензура: 11,74 мм, посеребренная с золотым (24K) покрытием клапанов.

Варианты исполнения:

- SRB1: мундштучная трубка: розовая медь. Раструб: желтая медь, тип раструба: "regular";
- RRB2: мундштучная трубка реверсная: розовая медь. Раструб: желтая медь, тип раструба: "faster".

Jupiter 1606S

Труба Bb, профессиональная, мензура: 11,89 мм, посеребренная с золотым (24K) покрытием клапанов.

Варианты исполнения:

- SRB1: мундштучная трубка: розовая медь. Раструб: желтая медь, тип раструба: "regular";
- SSB1: мундштучная трубка: серебро (925). Раструб: желтая медь, тип раструба: "regular";
- RRB3: мундштучная трубка реверсная: розовая медь. Раструб: желтая медь, тип раструба: "slower".



Jupiter JPT-516L

Труба малая Bb, мензура 11,68 мм, раструб 123 мм, лакированная, деревянный кейс



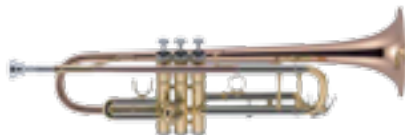

J. Michael TR-450
Труба Bb, "Professional model", покрытие: золотой лак, полужесткий кейс.



J. Michael TR-380
Труба Bb, "Professional model", покрытие: золотой лак, полужесткий кейс.

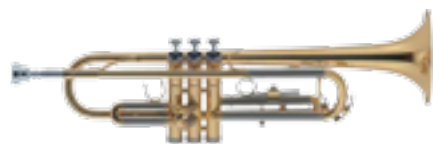

J. Michael TR-200
Труба Bb, "Student model", покрытие: прозрачный лак, жесткий кейс.



J. Michael TR-300S
Труба Bb, серебряное покрытие, полужесткий кейс.



J. Michael TRS-01
Труба Bb, мензура 11,80 мм, раструб 120 мм, лакированная, полужесткий кейс (черный)

Brasspire unicorn



Brasspire unicorn BPTR-750S
Труба Bb помповая трёхклапанная, мензура 11,65 мм, раструб 125 мм, серебряное покрытие, в футляре



Brasspire unicorn BPTR-1000G
Труба Bb помповая трёхклапанная, мензура 11,65 мм, раструб 125 мм, покрытие золотой лак, в футляре



Brasspire unicorn BPTR-900H
Труба Bb помповая трёхклапанная, мензура 11,68 мм, раструб 128 мм, корпус: желтая латунь, прозрачный лак, в футляре

Brasspire unicorn BPTR-950PH
Труба Bb помповая трёхклапанная, мензура 11,68 мм, раструб 128 мм, покрытие прозрачный лак, полужесткий кейс

YAMAHA



Yamaha YTR-4335G
Труба Bb студенческая, средняя, раструб: золотая латунь, лак: золото.

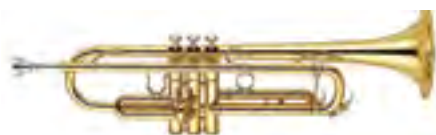

Yamaha YTR-6335
Труба Bb профессиональная, средняя, раструб: желтая латунь, лак: золото.



Yamaha YTR-9610
Труба Eb/D ручная работа, раструб: желтая латунь, легкая, посеребренная.

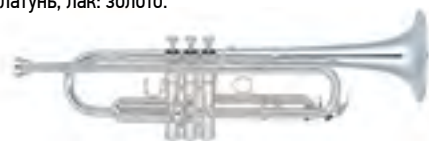

Yamaha YTR-6310ZS
Труба Bb профессиональная, раструб: желтая латунь, настроечный крон реверсного типа, лак: серебро.



Yamaha YTR-8335
Труба Bb профессиональная, Xeno Series, тяжелая, раструб: желтая латунь, чистый лак.

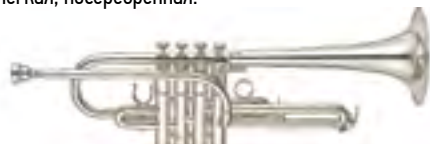

Yamaha YTR-9630
Труба Eb ручная работа, легкая, 4-х помповая, раструб: золотая латунь, посеребренная.

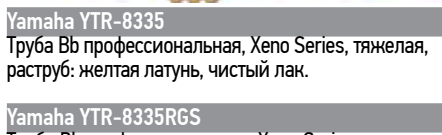

Yamaha YTR-8335RGS
Труба Bb профессиональная, Xeno Series, тяжелая, раструб: золотая латунь, посеребренная, реверсивного типа.

Флюгельгорны



Blessing BFH-1541T
Флюгельгорн Bb, мензура .460", раструб 6", лакированный, 3FL мундштук, кейс C-154



Blessing BFH-1541RT
Флюгельгорн Bb, мензура .460": красная медь, раструб 6", лакированный, 3FL мундштук, кейс C-154



Jupiter JFH-846L

Флюгельгорн, мензура: 11,00 мм, раструб: 152 мм, вертикальные кроны, покрытие: прозрачный лак (JFH-846N: никелевое покрытие, JFH-846S: посеребрённый)



Jupiter 1646S

Флюгельгорн, мензура: 10,50 мм, раструб: 152 мм, пистоны Монеля, корпус -латунь, кроны: мельхиор, посеребрённый



Bach Stradivarius 183

Флюгельгорн профессиональный, мензура .401", кованый вручную раструб, прозрачный лак (183S: посеребрённый)



J. Michael FG-500

Флюгельгорн, мензура: 11.00 мм, раструб: 152 мм, покрытие: прозрачный лак, полужесткий кейс.

Brasspire
unicorn



Brasspire unicorn BPF-850S

Флюгельгорн Bb, мензура 11,00мм, раструб 152мм, раструб: томпак, серебряное покрытие, в футляре



Yamaha YFH-2310

Флюгельгорн Bb, стандартный, раструб: 151.8 мм из желтой латуни, мензура: 11.3 мм, лак: золото (YFH-2310S: посеребрённый).

Yamaha YFH-631G

Флюгельгорн Bb, профессиональный, раструб: 151.8 мм из золотой латуни, мензура: 11.0 мм, чистый лак (YFH-631GS: посеребрённый).

Валторны



Conn "CONNstellation" 8DR

Валторна F/Bb, двойная, мензура: .468", 12-1/4" раструб из розовой меди, лакированная.



J. Michael BFH-600

Валторна Bb, "baby", одинарная, мензура: 12.20 мм, раструб: 290 мм, покрытие: прозрачный лак, кейс.

J. Michael FH-850

Валторна Bb/F, двойная, 4-х вентильная, мензура: 11.90 мм, раструб: 310 мм (съёмный), покрытие: прозрачный лак, кейс.

 JUPITER



Jupiter JHR-752L

Валторна F, одинарная, трех вентильная, мензура: 12 мм, раструб: 302 мм, желтая, лакированная.



Jupiter JHR-854L

Валторна F/Bb, двойная, 4-х вентильная, мензура: 12 мм, съемный раструб: 302 мм, желтая, лакиро-



ванная.

Jupiter JHR-1150L

Валторна F/Bb, двойная, 4-х вентильная, мензура 12 мм, раструб томпак 302 мм, лакированная

Holton



Holton H378

Валторна Bb/F, двойная, 4-х вентильная, мензура: 11,89 мм, раструб: 311,15 мм, желтая, лакированная.



Holton H105

Валторна Bb/F, двойная, 4 вентили, мензура: 11,89 мм, съемный бронзовый раструб: 311,15 мм, мельхиор, лакированная.



Holton H200

Валторна Bb/F дискант, двойная, 5-и вентильная, мензура: 11,89 мм, раструб: 311,15 мм, желтая, лакированная.

 YAMAHA



Yamaha YHR-567

Валторна F/Bb, студенческая, литые вентили, средний раструб, покрытие с эпоксидным лаком.



Yamaha YHR-668 II

Валторна F/Bb, профессиональная, Kruspe стиль, 4



литых вентили, покрытие с эпоксидным лаком.

Yamaha YHR-882

Валторна Bb/F профессиональная, ручная работа, 4 вентили, нелакированная.

Yamaha YHR-892D

Валторна F/Bb/high F ручная работа, 4 вентили, A+stop, съемный раструб, нелакированная.

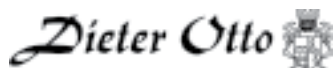

Вот уже в течении 40 лет имя Дитер Отто (Dieter Otto) известно не только среди валторнистов. За известностью находятся многолетний опыт, высокая квалификация и с любовью выполненная ручная работа. Господин Дитер Отто, выходец из традиционной семьи мастеров-изготовителей медно-духовых музыкальных инструментов г. Маркнойкирхен, основал свою фабрику по производству музыкальных инструментов в 1969 году.



Dieter Otto 201 Двойная валторна B/F

Облегченная по весу, 4 вентиля, лёгкое извлечение звука; независимые кроны, мензура: 12 мм, раструб: 310 мм; материал исполнения: медь, томпак, нейзильбер



Dieter Otto 185 Тройная валторна F/B/ high F

5 вентиляй, отдельная дополнительная мундштучная трубка для high F; лёгкое извлечение звука, широкая раструбная мензура, мензура: 12 мм; раструб: 310 мм; материал: медь, томпак, нейзильбер



Всемирно известная фирма по производству духовых инструментов «Gebr. Alexander» была основана в 1782 году в Майнце, знаменитом городке на Рейне. Ее создатель Франц Амброс Александер (Franz Ambros Alexander) сделал ставку на высокое качество, сочетание современных методов производства с ручным трудом и на обмен опытом с ведущими музыкантами. Спустя более чем 200 лет, компания «Gebr. Alexander» продолжает успешно существовать и совершенствоваться под руководством потомков создателя. Традиции и прогресс стали основой для успешного развития. Доказательством этого являются тысячи писем от благодарных клиентов в адрес компании. Сегодня, инструменты «Gebr. Alexander» звучат в знаменитых оркестрах и музыкальных учреждениях всего мира.



Gebr. Alexander Model 301 Валторна тройная

Новая модель 301 с независимыми вентиляльными кронами.

301 модель имеет такой же раструб и мензуру по длине всего инструмента, как и у 103 модели, что дает ей сбалансированный звук и легкий ответ, характерный для последней. Валторнисты теперь могут наслаждаться стабильностью двойной Bb/F валторны с дополнительной возможностью использования валторны F в трудных пассажах, ведь переход от двойной конфигурации к тройной стал предельно прост.

Gebr. Alexander Model 200

Валторна двойная; Строй: A/Bb Компенсационного типа; Второй вентиль с рычагом для большого пальца на A Stopping extension

Тромбоны



Jupiter JSL-232L

Тромбон Bb, мензура: 12,7 мм, раструб: 203 мм, медь, лакированная.



Jupiter JSL-432L

Тромбон тенор Bb, мензура: 12,7 мм, раструб: 203 мм, корпус: медь, лакированный.

Jupiter JVL-528L

Тромбон Bb попповый, мензура: 12,25 мм, раструб: 203 мм, кулиса и вентиля: мельхиор, корпус: медь, лак.



Jupiter JSL-532L

Тромбон тенор Bb, мензура: 13,34 мм, раструб: 203 мм, кулиса: мельхиор, корпус: медь, лакированный.

Jupiter JSL-536L

Тромбон тенор Bb с квартвентилем, мензура: 13,34 мм, раструб: 203 мм, кулиса: мельхиор, корпус: медь, лак.

Holton



Holton TR158

Тромбон тенор Bb/F с квартвентилем, мензура: 13,89 мм, раструб из красной меди: 228.5 мм, лакированный.



Holton TR160

Тромбон тенор Bb/F с квартвентилем, мензура: 13,89 мм, раструб из красной меди: 228.5 мм, лакированный

BLESSING



Blessing BTB 88R

Тромбон, мензура .547", раструб 8.5", с кварт.вентилем, лакированный, мундштук, кейс C-88

Blessing BTB 880R

Тромбон, мензура .547", раструб 8.5", с кварт.вентилем, лакированный, мундштук, кейс C-88

Blessing BTB - 1547

Тромбон, профессиональная модель, мензура .547", раструб 8.5", желтый лакированный, мундштук 5G, кейс

Blessing BTB - 1547T

Тромбон с квартвентилем, профессиональная модель, мензура .547", раструб 8.5", орен вгар, желтый лакированный, мундштук 5G, кейс/



Bach Stradivarius 36

Тромбон тенор Bb, мензура .525", 8" кованый вручную раструб из желтой меди, внешняя часть крона из нейзильбера, внутренняя часть из хромированного нейзильбера, оригинальный мундштук : Vincent Bach 6-1/2A, покрытие : прозрачный лак, деревянный кейс (36B: with traditional wrap F attachment, 36B0: with open wrap F attachment).



Bach Stradivarius 42

Тромбон тенор Bb, мензура .547", 8-1/2" раструб, прозрачный лак (42B: with traditional wrap F attachment, 42B0: with open wrap F attachment, 42C: with convertible traditional wrap F attachment).

C.G. Conn



Conn Symphony 88H

Тромбон тенор, мензура .547" with .562" bore F section, 8-1/2" раструб : розовая медь, лакированный.

J. Michael

J. Michael TB-450M

Тромбон тенор Bb, покрытие прозрачный лак, полужесткий кейс.



J. Michael TB-550M

Тромбон с квартвентилем Bb, полужесткий кейс.

J. Michael TB-600V

Тромбон тенор Bb помповый, полужесткий кейс.



Bach Stradivarius A471

Тромбон тенор, оснащен инновационным вентилем Infinity, кованым вручную раструбом Artisan из желтой латуни с плоской краевой кромкой, усиленной спаянной стальной проволокой, реверсным кроном общего строя, оснащенным крюком из желтой латуни, ручной кулисой диаметром сечения 0,547 дюйма с наружными трубками и нижним крюком из желтой латуни, запатентованной системой регулировки рычага.



Bach Stradivarius A47MLR

Тромбон тенор, разработанный в сотрудничестве с Массимо Ла Роза, солистом Кливлендского симфонического оркестра. Оснащен вентилем "La Rosa", системой квартвентилей с открытой петлей, кованым вручную раструбом Artisan из желтой латуни с плоской краевой кромкой, усиленной спаянной стальной проволокой, реверсным кроном общего строя, оснащенным крюком из томпака, ручной кулисой диаметром сечения 0,547 дюйма, с наружными трубками и нижним крюком из желтой латуни



Bach Stradivarius A47

Тромбон тенор без вентиля, оснащен стандартным гузнецом из желтой латуни, кованым вручную раструбом Artisan из желтой латуни с плоской краевой кромкой, усиленной спаянной стальной проволокой, реверсным кроном общего строя, оснащенным крюком из желтой латуни, ручной кулисой диаметром сечения 0,547 дюйма с наружными трубками и нижним крюком из желтой латуни.



Yamaha YSL-354SE
Тромбон тенор Bb, студенческий, раструб: желтая латунь, посеребренный.



Yamaha YSL-620
Тромбон тенор Bb/F, профессиональный, раструб _ 214,4 мм, мензура: 13,89 мм, раструб: желтая латунь, лакированное покрытие.



Yamaha YSL-8820
Тромбон тенор Bb/F, профессиональный, Хепо, мензура: 13,89 мм, раструб: 220



мм из желтой латуни, чистый лак.
Yamaha YSL-882G0
Тромбон тенор Bb/F, профессиональный, Хепо, мензура: 13,89 мм, раструб: 220 мм, раструб: томпак, чистый лак.

Тромбоны бас



Bach Stradivarius 50B2L0
Тромбон бас Bb/F/Eb, мензура .562", 10 1/2" раструб, лакированный (Dependent double rotor system), with open wrap.



Bach Stradivarius 50A3
Тромбон бас Bb/F/Gb, мензура .562", 9 1/2" раструб, лакированный (Double in-line independent rotor system), with Hagnmann valves.



Yamaha YBL-421G
Тромбон бас Bb/F, раструб: золотая латунь, чистый лак.



Yamaha YBL-830
Тромбон бас B flat / F / D / G flat, профессиональный, Хепо, раструб: желтая латунь.



Andy Martin
Yamaha artist. Photo by Steve Anderson



Holton TR181
Тромбон бас Bb/F/Cb/D, G/Eb с квартвентилем, мензура: 14,27 мм, раструб из красной меди: 256,0 мм, лакированный.

Альты, теноры



J. Michael AH-500
Альт Eb, желтый лак, кейс.



J. Michael TH-650
Тенор Bb вертикальный 3-х помповый, желтый лак, кейс.



J. Michael BT-800
Тенор Bb овальный 3-х вентильный, желтый лак, кейс.



Yamaha YAH-203
Альт Eb, стандартная модель, 3х помповый, лакированный.



Yamaha YAH-803
Альт Eb, ручная работа, серия Neo, мензура 11,9мм, раструб 210мм, прозрачный лак, мундштук 38D4.



Yamaha YBH-301
Тенор Bb, студенческий, 3х помповый, лакированный.

Yamaha YBH-621
Тенор Bb, профессиональный, 4-х помповый, лакированный.



Jupiter JAL-456L
Альт Eb, раструб: желтая медь 182 мм, лакированный.



Jupiter JBR-462L
Баритон Bb, вертикальный раструб 241 мм, 3 мельхиоровых клапана, корпус медь, лакированный.



J. Michael BT-950
Баритон Bb овальный 4-х вентельный, желтый лак, кейс.

Юфониумы



Jupiter JEP-570L
Юфониум Bb, раструб: 280 мм, 4 клапана прямой раструб, съемная крона, корпус: медь, лакированный.



J. Michael EU-1500
Юфониум, 4-х клапанный, раструб: 280 мм, кейс.



Yamaha YEP-201
Юфониум (баритон) Bb, стандартная модель, 3х помповый, лакированный.

Yamaha YEP-321
Юфониум (баритон) Bb, студенческая модель, 4-х помповый, лакированный.

Yamaha YEP-621
Юфониум (баритон) Bb, профессиональный, 4-х помповый, лакированный.

Тубы



Jupiter JCB-382L
Туба Bb, 4/4, раструб: 381 мм, 3 вертикальных клапана, медный корпус, лакированная.



Jupiter JCB-376L
Туба Eb, 4/4, раструб: 381 мм, корпус: медь, лакированная.



J. Michael TU-3000
Туба, 4-х вентильная, кейс.



J. Michael TU-2000
Туба 3-х клапанная, покрытие : прозрачный лак, раструб: 380 мм, кейс.



Yamaha YEB-321
Туба Eb, студенческая модель, 4-х помповая, лак.

Yamaha YBB-201
Туба Bb, 4/4 стандартная модель, 3х помповая, лак.

Yamaha YBB-321
Туба Bb, 4/4 студенческая модель, 4-х помповая, лак.

Yamaha YBB-621
Туба Bb, 3/4 профессиональная, 4-х помповая, лак.

Yamaha YBB-841
Туба Bb, ручная работа, 4-х вентильная, лак.

Yamaha YCB-621
Туба C 3/4, 4-х вентильная, лак.

Yamaha YEB-632
Туба Eb, профессиональная, 4-х помповая, компенсационная система, лак.

Yamaha YCB-822
Туба C, оркестровая модель, 4-х помповая + 1 вентиль, лак.

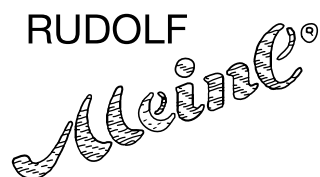

Инструменты Rudolf Meinl хорошо известны профессиональным тубистам всего мира. Тубы Rudolf Meinl по праву считаются одними из лучших инструментов для профессиональных симфонических и духовых оркестров. Сочетая в производстве современные технологии и традиции мастеров, компании удается создавать инструменты высочайшего качества. По-прежнему, как и четыре поколения назад каждый инструмент собирается и полируется вручную. Тубы Rudolf Meinl используются ведущими музыкантами и педагогами по всему миру.



5/4 B Tuba (Mod. Bayreuth)
Туба, строй Bb, размер 5/4, 4 вентиля, диаметр раструба 50 см. Профессиональный инструмент ручной работы, сочетающий в себе мощный, яркий звук, легкость звукоизвлечения и превосходную интонацию. Инструмент идеально подходит для больших симфонических оркестров, а так же для духовых оркестров больших составов.



B-Tuba, 3/4 Größe
Туба, строй Bb, размер 3/4, диаметр раструба 43 см. Профессиональный инструмент ручной работы. Несмотря на меньший размер, инструмент обладает мощным звуком, и красивым тембром. Превосходный инструмент для сольной игры, и игры в ансамблях.

Сузафоны

C. G. Conn



Conn 36KW
Сузафон Вв, мензура: .687", 26"раструб, стандартные клапана, раструб и корпус: фиберглассовый, кейс.

 JUPITER



Jupiter JSH-594L
Сузафон, Вв, раструб: 660 мм, 3 клапана, медь, покрытие: прозрачный лак.



Jupiter JSH-596L
Сузафон, Вв, раструб: 610 мм, 3 клапана, стеклопластик, покрытие: белый лак.

 YAMAHA



Yamaha YSH-301
Сузафон Вв, раструб ABS, корпус : стеклопластик, 3х помповый, в чехле.



Yamaha YSH-411
Сузафон Вв, металлический корпус, 3х помповый, лакированный, без чехла.



HERCULES
STANDS



Hercules DS640BB
Стойка deluxe для флейты/кларнета с чехлом



Hercules DS532BB
Стойка альт/тенор саксофон + 1 кларнет/флейта, напольная, с футляром



Hercules DS543BB
Стойка для 2-х кларнетов (флейт) + 1 флейта-пикколо, напольная, с футляром



Hercules BS050B
Пюпитр складной 410x235 мм, высота: 530-1200мм, вес с чехлом: 1,28 кг



Hercules DS530BB
Стойка для альт/тенор саксофона, напольная, с футляром



Hercules DS562BB
Стойка для флейты альт с футляром



Hercules DS531BB
Стойка для сопрано саксофона, напольная, с футляром



Hercules BS418B
Пюпитр оркестровый перфорированный, складной 480x345 мм, высота: 610-1150 мм, вес: 3,2 кг



Hercules DS410B
Стойка для трубы. Вес: 0,3 кг. Радиус основания: 170 мм. Размер в сложенном виде: 180 : 70 мм.



Hercules DS535B
Стойка для баритон саксофона. Высота: 635 : 875 мм. Вес: 2,1 кг. Размер в сложенном виде: 480 : 180 мм.



Hercules DS536B
Стойка для баритон саксофона и альт/тенор саксофона. Высота: 635 : 875 мм. Вес: 2,4 кг. Размер в сложенном виде: 480 : 180 мм.



Hercules BS500X
Пюпитр оркестровый, Home Series, деревянный, складной 480x350 мм, высота: 620-1180 мм, вес: 4,2 кг



Hercules DS550BB
Стойка для валторны, наполняя с футляром



Hercules DS537B
Стойка двойная для альт/тенор саксофонов. Высота: 395 мм. Вес: 1,77 кг. Размер в сложенном виде: 390 : 150 мм.



Hercules DS510BB
Стойка для трубы/корнета.



Hercules DS420B
Компактная стойка для тромбона. Высота: 870 мм. Вес: 0,9 кг. Радиус основания: 280 мм. Размер в сложенном виде: 620 : 116 мм.



Hercules DS520B
Стойка для тромбона. Высота: 860 мм. Вес: 1,6 кг. Размер в сложенном виде: 785 : 115 мм.



Hercules DS552B
Стойка для тубы/эфониума. Высота: 915 : 1075 мм. Вес: 4,8 кг. Размер в сложенном виде: 530-270 мм.



Hercules DS551B
Стойка для сузафона. Высота: 1110 мм. Вес: 4,7 кг. Размер в сложенном виде: 860 : 240 мм.

Мундштуки



Denis Wick Дэнис Уик - основатель и постоянный руководитель компании Denis Wick: уже много лет пользуется репутацией самого влиятельного британского оркестрового тромбониста, дирижера и разработчика линии мундштуков и сурдин для медных инструментов «Denis Wick». Широкий ассортимент мундштуков для труб, тромбонов, валторн и туб. Каждая модель имеет свои индивидуальные тональные характеристики и конструктивные особенности.



Компания Bari берет свое начало с миссии одного человека, желающего добиться уникального звучания. Вольф Танинбаум (Wolfe Taninbaum), дизайнер оригинальных тростей и мундштуков Bari сам был музыкантом и играл под псевдонимом Вольф Тайн (Wolfe Tayne) в таких известных оркестрах Les Brown, Benny Goodman и Jimmy Dorsey. Еще на раннем этапе своей карьеры Вольф, будучи неудовлетворенный качеством производимых в то время тростей и мундштуков, начал делать свои собственные. Он же является родоначальником синтетических тростей. И сегодня, с мундштуками Bari вы найдете свое индивидуальное звучание.



BARI Hybrid



BARI Hard Rubber



Фирма Vandoren: крупнейший производитель тростей и мундштуков для духовых музыкальных инструментов. Продукция Vandoren известна во всем мире и удовлетворяет самым высоким требованиям профессиональных музыкантов. Вся продукция производится с учетом требований музыкантов на современном оборудовании профессиональными мастерами из высококачественных материалов.

Мундштуки для саксофонов



Серия Jumbo Java.
Мостовые джазовые мундштуки. Vandoren рекомендует эти мундштуки для рока и фьюжна



Серия V5.
Универсальные мундштуки. Для начинающих саксофонистов оптимальными принято считать мундштуки серии V5 — модели A17, A27 и A28.



Серия V16.
Джазовые мундштуки. Копия мундштуков Meyer

Другие мундштуки безмостовой серии V5 обычно рекомендуются играющим саксофонистам классическим (модели A28, A35, A45), и джазовым (модели A35 jazz, A45 jazz).



Серия Optimum.
Классические мундштуки



Серия V5
A45 Jazz

Мундштуки для кларнетов

Традиционный клюв и клюв Profile 88
Разница между традиционным клювом и Profile 88 состоит в величине угла клюва, соответственно музыкант имеет возможность выбрать модель, оптимальную по всем показателям: позиция, легкость звукоизвлечения, комфорт при игре, точность и контроль над артикуляцией.



Серия 2 tones
Новая окраска звука. Применение сплава черного и красного эбонита придает каждому мундштуку уникальность.



Серия 13.
Vandoren разработала серию мундштуков для кларнетов 13 серии, с традиционной выемкой, специально для американских кларнетистов, использующих настройку 440 Гц.

Jet-Tone

Jet-Tone Мундштуки для труб, корнетов.
Мундштуки Jet-Tone способствуют извлечению превосходного тона и обладают выдающимися характеристиками. Первоначальный проект был разработан музыкантом, который мечтал о мундштуке, способном производить "горячий", "спелый" звук и способствовать легкому и удобному исполнению. Каждый элемент мундштука был тщательно проработан для соблюдения стандартов. Уникальная форма мундштуков Jet-Tone также вносит вклад в качество динамики тона. Все модели имеют серебряное покрытие.

Otto Link

Металлические мундштуки фирмы Otto Link великолепны по внешнему виду и обладают превосходными тональными характеристиками. Едва появившись, мундштуки Otto Link сразу стали невероятно популярны как у профессиональных исполнителей, так и у музыкантов-любителей. Мундштуки Otto Link предлагают широкий перечень моделей, отличающихся разнообразием тембров, отдачей и полным контролем. Мундштуки Otto Link: выбор профессионалов.



Otto Link Мундштук для саксофона



Otto Link Мундштук для саксофона



Berg Larsen: это великое имя в мире музыки, которое не нуждается в рекламе.
Мундштуки Berg Larsen используют профессиональные саксофонисты мирового уровня. Для производства мундштуков используются различные высококачественные материалы и современные технологии в сочетании с традиционными методами. Разнообразие моделей позволяет индивидуально подобрать необходимый мундштук для каждого саксофониста.



Steel Stainless



Bronze (Gold Series)

MEYER

Компания Meyer существует с 1919 года и специализируется только на производстве мундштуков для кларнетов и саксофонов. На сегодняшний день компания ежегодно изготавливает более 300000 мундштуков, а количество моделей достигает 2000 экземпляров. Мундштуки Meyer являются одними из самых популярных во всем мире. Мундштук обладает прекрасным звучанием, превосходной отдачей и полным контролем.



Meyer 5M



Meyer 7M



Meyer 6M



Vincent Bach Огромный ассортимент мундштуков для труб, тромбонов, баритонов и юфониумов, туб и сузафонов всех форм и размеров, для новичков, более опытных музыкантов и профессионалов высокого класса. В ассортименте продук- ции Vincent Bach представлены посеребренные и позоло- ченные модели.

Все мундштуки от компании Vincent Bach обладают непре- зойденными тональными характеристиками. Идеальны для симфонического оркестра, исполнения сольных партий или школьного оркестра.



Blessing Широкий ассортимент мундштуков для труб и тромбонов.



Широкий ассортимент мундштуков для труб и корнетов, тромбонов, валторн. Большой популярностью пользуются мундштуки для валторн HOLTON FARKAS, изготовленные и носящие имя их создателя, солиста Чикагского симфонического оркестра Phil Farkas.

Мундштуки для валторн Holton Farkas

Трости



Vandoren Трости для кларнетов и саксофонов: модели с разной заточкой для классического и джазового музицирования. С 2007 года продаются в герметичных упаковках Flow Pack, со- храняющих необходимый уровень влажности в течение длительного времени. Превосходное качество тростей Vandoren известно на протяжении многих лет: великолеп- ный отзвук во всех регистрах, богатство тембра и насыщенность и колорит звука.



Vandoren Traditional

Это наиболее популярные трости. Их превосходное качество, сочетающееся с музыкой любых стилей, из- вестно на протяжении многих лет. Великолепный отзвук во всех регистрах, позволяющий исполнять пианиссимо даже на самых высоких нотах. Гибкость традицион- ных тростей делает возможными легато и стаккато на больших интервалах, сохраняя богатство тембра и при- давая звуку насыщенность и колорит, которые являются фирменным знаком тростей Vandoren.



Vandoren V12

Успех тростей для саксофона Vandoren V12 - это перенос 25-летнего опыта в производстве тростей для кларнетов в мир саксофонов. С их точным наступлением, однородным тембром в каждом регистре, согревающим и бархатным голосом, новый вид тростей для саксофона предоставляет новые, исключительные возможности.



Vandoren V12

Трости V•12 вырезаны из тростниковых трубок с таким же диаметром, как и у тростей для саксофонов. По- этому у них более толстая пятка, более длинный снос и немного более толстый конец, чем у традиционных тростей. Более длинный снос обеспечивает удлинен- ную зону вибрации, что дает более глубокий, богатый звук. Утолщенная пятка дает звуку насыщенность при быстрой игре.



Vandoren Jazz

В тестах Jazz-саксофонистов, артисты нашли крайне чуткую отзывчивость без потерь в яркости или качестве тона звука, необходимого для требуемого им стиля му- зыки. Эти свободные характеристики сделали артистов фанатами тростей Vandoren Jazz.



Vandoren 56 Rue Lepic

Названная по адресу Vandoren, трость 56 Rue Lepic является последней новинкой в благородном ряду тро- стей Vandoren для кларнета. Трость изготавливается из более толстого тростника и имеет сечение пятки, очень сходное с пяткой немецкой системы. Звучание богатое, сбалансированное, стабильное и чрезвычайно чистое.



Vandoren Traditional

Трости Vandoren Traditional™ - универсальные трости, спроектированные для развития качества и без того безупречно звучащих тростей Vandoren: крайне тонкий наконечник (колебания в котором приобретает наи- большую силу), превосходно сбалансированный твёрдый стержнем: наилучший тростник, плавно возрастающий к вершине.



Vandoren JAVA

Трости JAVA созданы компанией Vandoren в 1983 году для джаза и популярной музыки. Они обладают утолщенным по сравнению с традиционными тростями краем и более гибкой пластинкой*, обеспечивающей вибрацию большей поверхности в сочетании с макси- мальной эластичностью.



Vandoren V16

Запущены в производство в 1993 году в ответ на запросы некоторых Американских Jazz-музыкантов. Фактически, V16 - это та же JAVA, только в ней больше дерева. Более толстый, чем у тростей Vandoren Traditional, наконечник обуславливает более глубокую палитру звуков - блестящую, ударную и адаптирован- ную под современные музыкальные стили.

RICO

Сейчас все трости Rico производятся из тростника, выращиваемого на собственных плантациях во Франции и Аргентине. Подходящие стебли тростника отбираются вручную, и собираются зимой, затем очищаются, выдерживаются на солнце, сушатся и пилятся. Стебли попадают в производство не сразу, а только когда тростник полностью просохнет и приобретет золотистый цвет. С 2004-го года, когда компания Rico волилась в корпорацию D'Addario, миллионы долларов были инвестированы в развитие и усовершенствование технологии производства и контроля качества тростей Rico.



Rico Royal

Это трости с традиционным профилем, но имеющие «двойной», или «французский» срез — то есть передний участок пружины (прямо за срезом) зашлифован, с него снята поверхностная жесткая корка. Считается, что это делает отклик трости более ровным по всему диапазону, а звук получается более чистым. Трости адресованы продвинутым музыкантам.



Rico La Voz

Трости, аналогичные традиционным «оранжевым» Rico. Благодаря глубокому, мощному тону, пользуются популярностью среди джазменов.

Rico

Это трости с простым срезом, имеющие «тонкий» профиль. Трости легко вибрируют, что сделало их популярными среди джазменов, особенно студентов.

Select Jazz

Трости с самой толстой пружиной и спинкой из ассортимента Rico. Имеют традиционную форму кончика, и бывают как с шлифовкой (Filed), так и без нее (Unfiled). Форма среза способствует сфокусированному, темному джазовому звуку.

Rico Grand Concert Select

Трости с традиционной формой кончика и с утолщенной спинкой, что обеспечивает быстроту отклика. Эти трости хорошо подходят для игры в ансамбле.



Rico Reserve Classic

Rico называет срез, применяемый в этих тростях, революционным. «Французская» шлифовка и утолщенная спинка позволяют плавно переходить с регистра на регистр, и придают гибкость игре. Эти трости изготавливаются только из четырех нижних секций стебля тростника — самых плотных и стабильных. Высокая стабильность тростей Reserve Classic делает их все более популярными среди концертирующих классических саксофонистов.

Сурдины



Tom Crown Широкий выбор сурдин для труб, труб пиколо, тромбонов и валторн. Разнообразие форм и размеров. Сурдины Tom Crown производятся из меди и алюминия.



Сурдины Tom Crown



Denis Wick. Великолепные сурдины для всех медных духовых инструментов.



DW5531

Сурдина Cup для трубы Bb.

DW5504

Сурдина Straight для трубы Bb.

DW5506

Сурдина Extending tube для трубы Bb.

DW5510

Сурдина Plunger для трубы Bb.

Аксессуары для духовых инструментов



C.G. Conn Наборы по уходу за инструментами.

366B: Набор для тромбона

366F: Набор для флейты

366L: Набор по уходу за медными духовыми инструментами

366S: Набор для саксафона

366T: Набор для трубы/корнета



C.G. Conn 336B



C.G. Conn 336T



C.G. Conn 336L

Leblanc



Leblanc 3100-WCL



Leblanc 3102-FL

Leblanc Наборы по уходу за инструментами.
 3100-WCL: Набор для кларнета Bb, деревян.
 3101-PCL: Набор для кларнета Bb из пластика.
 3102-FL: Набор для флейты
 3103-FH: Набор для валторны
 3104-AS: Набор для саксофона альт
 3105-TS: Набор для саксофона тенор
 3106-T/C: Набор для трубы/корнета
 3106-T/CS: Набор для трубы/корнета
 3107-TRB: Набор для тромбона
 3107-TRB2: Набор для тромбона

Leblanc



Leblanc. Держатели для нот (лиры) для разных моделей кларнетов, саксофонов, труб.

JUPITER



Jupiter Масло для духовых инструментов

JA1201 Valve Oil: Масло для клапанов.
 JA1211 Slide Oil: Масло для скользящих частей.
 JA1221 Key Oil: Масло для клапанов.
 JA1231 Rotary Oil: Масло для вентилялей.

Selmer



2977: Полиш для лакированных поверхностей.
 2979: Полиш для металлических поверхностей.



Leblanc. Широкий ассортимент комплектов подушек для разных моделей кларнетов, саксофонов, гобоев, флейт и флейт пикколо.



Широкий выбор подушек для кларнетов, саксофонов, гобоев, флейт и флейт пикколо Miyazawa Style, Powell Style, Yamaha Style

majestic

Be Majestic

Transforming the percussive arts



Pedro Carneiro играет на M8650H

majestic

Музыкальный Арсенал – эксклюзивный
дистрибьютор Majestic в России

Музыкальный Арсенал

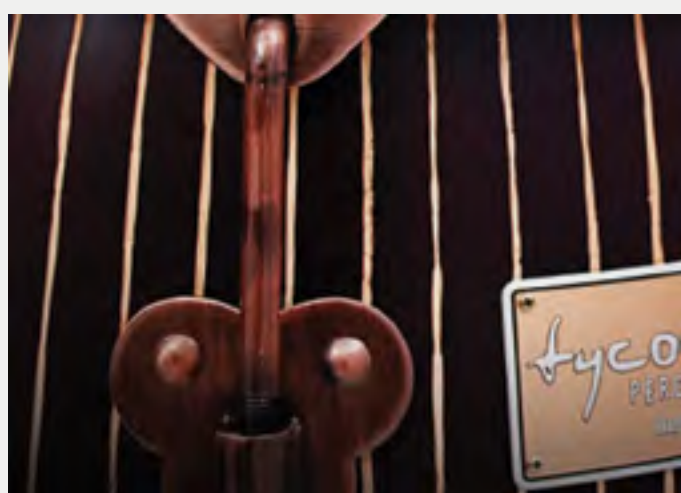

ЛИТАВРЫ
ВИБРАФОНЫ
МАРИМБЫ
КСИЛОФОНЫ
КОЛОКОЛА
КОЛОКОЛЬЧИКИ
БАРАБАНЫ

ПРОФЕССИОНАЛЬНАЯ ПЕРКУССИЯ
МАРШЕВЫЕ ИНСТРУМЕНТЫ
ПАЛОЧКИ И МОЛОТОЧКИ

ПЕРКУССИЯ



Качественная перкуссия Adams покорила сердца музыкантов во всех уголках земного шара. Компания Adams уделяет огромное внимание внедрению новых методов производства и совершенствованию выпускаемых инструментов. Классический европейский стиль корпусов литавр "Adams", в сочетании с последними компьютерными технологиями, является результатом того, что конструкция литавр не имеет аналогов в мире по точности и качеству.

Литавры ADAMS PHILHARMONIC

Впечатляющий звук и качество литавр Adams Philharmonic пользуются большой популярностью во всем мире. Независимо от того, где вы играете: в филармонии, консерватории или в театре. Классический европейский стиль корпуса Adams, в сочетании с самыми последними компьютерными технологиями, привел к созданию несравненной по точности, качеству и вниманию к деталям конструкции корпуса литавр.

Литавры Philharmonic доступны в следующих размерах: 20"-21"-23"-25"-26"-28"-29"-30"-32". Также литавры доступны с мембранами Remo Renaissance или оригинальными ирландскими мембранами Super Kalfu (телячья кожа).

Литавры ADAMS PHILHARMONIC LIGHT

Литавры Adams серии Philharmonic Light – это выражение качества звука и дизайна. Вы можете выбрать систему педали в берлинском стиле либо педаль в дрезденском стиле. И тот и другой педальный механизм поражает своим качеством исполнения, техническими характеристиками и точностью настройки. Корпус литавр Philharmonic Light выполнен из высококачественной отборной меди, и лишен "швов" и спаек, имеет ровную и гладкую поверхность.

Форма корпуса и дизайн Philharmonic Light изготовлены таким образом, что при игре не происходит искажения звука по мере увеличения громкости. Динамический спектр Philharmonic Light доступен от pp до fff.



Стили педальных механизмов

В оригинальных классических моделях Philharmonic установлены системы педалей следующих стилей: Berlin, и Berlin Ratchet, Dresden и Dresden Ratchet. Уникальный разделный настроечный индикатор установлен на лицевой стороне каждой литавры. Серия литавр Philharmonic имеет классический дизайн и будет прекрасно смотреться в оркестре любой филармонии и театра России.



Педаль Berlin

Педаль Berlin Ratchet

Педаль Dresden

Педаль Dresden Ratchet



Adams Philharmonic «Marinus Komst»

Литавры Adams Philharmonic «Marinus Komst» (именные в честь легендарного литавриста). Эта модель имеет мембрану из натуральной кожи особой выделки и педальный механизм.

Литавры ADAMS PHILHARMONIC SCHNELLAR

Система Schnellar основывается на вертикальном движении котла в то время, как мембрана остается на одном месте. Литавры имеют уникальную форму котлов, уменьшающую натяжение на их поверхности. Кроме того, кожаные мембраны и наличие традиционных поддерживающих колец обеспечивают не имеющую себе равных чувствительность и отдачу.

Основа литавр Schnellar выполнена из специальной хромированной ванадиевой стали. Этот превосходный материал обладает такими свойствами как прочность, жесткость и износостойкость. Эти литавры стандартно комплектуются транспортировочным кейсом и тележкой на колесах.

Не смотря на то, что эти литавры основаны на старом дизайне, тональность, функциональность и музыкальность соответствуют нашему времени. Литавры Schnellar – это мечта любого литавриста и дирижера.



Литавры ADAMS PHILHARMONIC CLASSIC

Модель Philharmonic Classic – это легкий по весу инструмент, оснащенный педальным механизмом.

Adams – это компания непрерывных новаторских идей и разработок, мы с гордостью представляем эту новую модель. Philharmonic Classic имеет уникальную запатентованную систему настроечного механизма. Эта система препятствует сгибанию и изменениям формы корпуса литавр любого размера. Легкость в эксплуатации, поразительный звук относят литавры Philharmonic Classic к высоким стандартам.



Adams Philharmonic Classic

Центральный винт

Система Ratchet Style

Литавры ADAMS SYMPHONIC

Независимо от того, где вы играете, в филармонии или в обычном помещении, восхитительный звук и несравненная точность литавр серии Symphonic удовлетворяет и превосходит любые исполнительские требования. Каждая литавра производит свободный, легкий и ровный звук, так как полностью лишена «швов» и спаек. Чаши скреплены прочным, твердым ободом из контурной стали, за счет чего сохраняется округлость корпуса литавр и создается наилучшая защита в процессе транспортировки.

Три колеса, два сзади и одно под педальным механизмом, оснащены тормозным механизмом, что препятствует как повороту инструмента так и вращению на месте.

Корпус изготовлен из отдельного листа красной меди прессованной методом высочайшей обработки. Большое преимущество заключается в том, что во всем корпусе сохраняется одинаковая толщина. Литавры Symphonic доступны в пяти диаметрах: 20" - 23" - 26" - 29" - 32".



Adams Symphonic



Рычаг для идеальной настройки



Индикатор настройки



Стержневая педаль

Литавры ADAMS PROFESSIONAL GENERATION II

Слоган «Звук качества» идеально отражает позицию и ценности компании Adams. Специалисты компании постоянно применяют новые разработки, способствующие улучшению звука и повышающие долговечность инструментов. Представляя серию Professional GenII, компания Adams снова устанавливает новые стандарты технологии изготовления, звуковых характеристик инструмента и его долговечности.

Отличительные особенности:

Новый запатентованный педальный механизм сбалансированного действия литавр Professional GenII имеет систему регулирования натяжения пружин. Благодаря этому механизму работа педали гладкая и предлагает музыкантам расширенный диапазон настройки.

Благодаря новому кольцу подвеса вы можете извлекать лучший звук из своего инструмента.

Котел литавр серии Professional GenII подвешен на хромированном стальном ободе, поддерживаемом прочной распоркой, для максимального сустейна и проекции.

Возможность использовать пластики из опойковой кожи.

Литавры серии Professional GenII доступны в медных кованых углубленных, в медных кованых, медных и пластиковых котлах в 5 стандартных размерах: 20", 23", 26", 29", 32".

У музыканта есть возможность увеличивать диапазон инструмента на 2 тона. Например, можно настроить на нижний D литавру 29" или на нижний F литавру 26".



Adams Professional Generation II

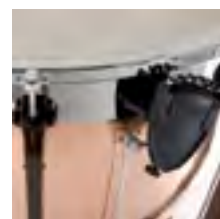

Новые большие двойные шарнирные колеса с двойным механизмом блокирования делают литавру максимально устойчивой во время игры и маневренной при передвижении.

Литавры ADAMS UNIVERSAL

Литавры Universal предназначены для использования на различных концертных и образовательных мероприятиях. Это очень легкий и удобный в эксплуатации инструмент с отличным звучанием и качеством высоты звука. Педаль фиксируется в любой желаемой позиции и даже легкое нажатие не вызывает смещения педали в другую позицию. Литавры оснащены регулируемыми ножками для удобства при транспортировке. Специально разработанный тюнер настройки обеспечивает точную ручную настройку высоты звука.

Основной концепцией модели стало снижение стоимости при одновременном поддержании существующих стандартов качества звучания. Покупатель получает двойную выгоду, как в финансовом, так и в качественном отношении. Литавры Adams Universal предлагаются из фибerglassа, меди или ковanej меди и доступны в следующих диаметрах: 20"-23"-26"-29" и 32".



Литавры ADAMS REVOLUTION

Литавры Revolution имеют высокое качество, обладают инновационной педальной системой и новой системой Balanced Action System. Все модели комплектуются мембраной из натуральной телячьей кожи.

Литавры Revolution предлагаются из фибerglassа, меди или ковanej меди и доступны в следующих диаметрах: 20", 23", 26", 29" и 32".



Литавры ADAMS BAROQUE

Литавры Baroque соединяют в себе традиции 18-го века и технологии 21 века. Отличное сочетание тончайшей мембраны Kalfjo и корпуса литавр, произведенных компанией Adams, обеспечивает исключительный тембр прошлого, свойственный литаврам Baroque.

Точная настройка инструмента достигается за счет тонкой резьбы настроечных винтов. Литавры доступны в 2 диаметрах: 23" и 26".



Классические крестовые ножки



Винты для настройки литавр



Мембрана из телячьей кожи "Kalfjo"



majestic

Компания Majestic была основана в 1921 году Willem Klazes van der Glas. Основатель компании установил образец непревзойденного мастерства, который до сих пор остался основной доктриной для Majestic. Развитие продукции, разработка и производство находятся под контролем членов семьи, и в каждой модели воплощены строгие принципы мастерства. Производство ударных инструментов для симфонических и маршевых оркестров является самым важным делом компании.

Литавры MAJESTIC GRAND CLASSIC

Все без исключения Литавры Grand Classic имеют диапазон более чем 1 октава и предлагаются в следующих размерах: 20", 23", 26", 29" и 32". Вся эта серия моделей может устанавливаться как по американской так и по немецкой системе. Литавры Grand Classic поставляются с мембранами Remo Renaissance. За дополнительную плату можно заказать качественные ирландские мембраны Kalfjo, стальные ободы выполнены в немецком стиле. Также Вы можете выбрать 3 различных педальных механизма у всех литавр серии Grand Classic.



Литавры MAJESTIC SYMPHONIC GRAND

Литавры Symphonic Grand разработаны на самой старейшей фабрике ударных инструментов в Нидерландах в сотрудничестве с различными выдающимися литавристами всего мира. Эти литавры оснащены рядом профессиональных функций и менее сложным педальным механизмом как с ручным так и ножным тюнерами обеспечивающими удобную и точную идеальную настройку. Выпуклый корпус литавр изготовлен из бесшовной меди. Форма и глубина тщательно рассчитана и вся конструкция выполнена с крайней точностью. Ввиду того, что реборда, на которой держится мембрана, составляет неотъемлемую часть корпуса, не возникает резонансного искажения на инструменте от стальной несущей реборды. Медный корпус предлагается как в версии hammered так и pop-hammered в зависимости от того много или мало вы желаете обертонов (то есть более яркий или более темный тембр).

Литавры Symphonic Grand имеют диапазон более чем 1 октава и предлагаются в следующих размерах: 20", 23", 26", 29" и 32". Эту серию литавр можно устанавливать как по американской так и по немецкой системе. Настраечные механизмы устанавливаются соответствующим образом. Литавры Grand Symphonic стандартно оснащены мембранами Remo Renaissance. За дополнительную плату также предлагаются оригинальные ирландские мембраны Kalfjo.



Точно функционирующий ручной тюнер



Держатель для литавровых палочек



Универсальный ножной тюнер расположенный рядом с настраечной педалью предназначен для небольшой регулировки настройки в момент игры на инструменте.

Литавры MAJESTIC PROPHONIC

Серия Prophonic сочетает в себе превосходное качество звука серии Symphonic (Grand) с удобством транспортировки присущей серии Harmonic.

С целью обеспечения оптимального резонанса и продления звука, корпус литавр полностью изготовлен из цельного медного листа и имеет глубокую выпуклую форму. Эта серия предлагается в следующих размерах: 20", 23", 26", 29" и 32" с возможностью выбора отделки, как кованной так и полированной. Алюминиевые чаши также предлагаются в аналогичной глубокой выпуклой форме в качестве более экономичной альтернативы меди и имеют отделку в привлекательной окраске. Литавры серии Prophonic очень удобны в транспортировке – 4 комплекта литавр можно перевозить в большом транспортном средстве и комплект из 2 литавр можно поместить внутри легкового автомобиля.

Педали расположенные на задней ножке и обоих передних ножках полностью складные. За дополнительную плату также предлагается ручной тюнер тонкой настройки. Литавры Prophonic стандартно предлагаются с мембранами Remo Renaissance.



Литавры MAJESTIC SYMPHONIC

Литавры Majestic серии Symphonic сделаны с учетом современной технологии и попытке добиться конечного совершенства. В результате мы имеем литавры с незаурядными акустическими свойствами как, например, при игре в fortissimo или pianissimo. Теплый тембр несет в себе огромную силу, а высота звука при этом остается идеальной на всем диапазоне.

Выпуклый корпус изготовлен из бесшовной меди с применением метода глубокого выдавливания. Форма и глубина тщательно рассчитана и вся конструкция выполнена с крайней точностью. Ввиду того, что реборда, на которой держится мембрана, составляет неотъемлемую часть корпуса, не возникает резонансного искажения на инструменте от какой-либо стальной несущей реборды. За дополнительную плату корпус литавр этой серии также может быть изготовлен в версии из кованой меди. Помимо глубокой выпуклой версии также предлагается параболическая форма корпуса литавр. Литавры Symphonic оснащены двумя поворотными роликами с тормозным механизмом и двумя фиксированными колесами расположенными под педалью. Все это, позволяет удобно перемещать литавры не прибегая к их частичному поднятию. В качестве дополнительного варианта, литавры Symphonic могут быть оснащены тюнером тонкой настройки, который устанавливается удобно в диапазоне действия руки исполнителя. Этот тюнер действует на всем диапазоне литавр и позволяет выполнить тонкую настройку инструмента ручным способом. Разумеется, тюнер идеально бесшумен.

Литавры Symphonic имеют диапазон примерно 1 октава и предлагаются в стандартных размерах: 20", 23", 26", 29" и 32".



Серия Symphonic производится на алюминиевой станине в трёх вариантах материала котлов: кованая медь, полированная медь или эксклюзивный FRP (фиберглас).

Популярный устойчивый стиль педали легок в использовании и предназначен для обеспечения правильной, точной настройки. Колесики с двойным замком прочно держат котлы, третье колесо под педалью предназначено для легкой транспортировки. Majestic обеспечивает высокое качество на всех уровнях исполнения.

Majestic производит литавры высокого качества, которые предпочитают музыканты во всем мире. Как один из самых старых производителей в Голландии, компания Majestic сохранила классический дизайн лучших немецких и фламандских мастеров начала 20-го века, улучшив качество при помощи компьютерных технологий и современных методов производства.

Литавры MAJESTIC HARMONIC

Литавры Majestic Harmonic являются подлинным изобретателем компании Majestic, они удобны при транспортировке, оснащены балансным пружинным педальным механизмом – это экономичный вариант недавно разработанной серии литавр Prophonic. Литавры доступны с корпусом из меди и из фибергласса.

Это великолепно звучащие не тяжелые по весу литавры, которые проявили себя в опытных руках профессиональных литавристов во всем мире. Универсальная балансная пружина исключительно облегчает работу педали. Две передних ножки литавр Harmonic компании Majestic оснащены колесами с тормозным механизмом, которые блокируют их на месте в момент игры и впоследствии облегчают процесс перевозки.



Задняя ножка, педаль и передние ножки полностью складные, что делает литавры чрезвычайно компактными при перевозке. Комплект из 2 литавр можно перевозить в самом маленьком автомобиле.

Литавры MAJESTIC CONCERT

Представленные в 2009, литавры Majestic серии Concert обладают невероятно легким весом и улучшенными звуковыми характеристиками. Блокируемый педальный механизм в сочетании с четырьмя устойчивыми, втягивающимися ножками предлагают более широкий диапазон настроек высоты и наклона литавр. Идеальны для оркестров, начинающих музыкантов и даже для использования в качестве компонента барабанной установки. Кроме того, теперь появилась возможность изменения цвета по вашему усмотрению.

Сдвоенные передние ножки на колесах обеспечивают литавре устойчивость при перемещении. Литавры этой серии имеют уникальный дизайн с плоским дном. А удобство транспортировки достигается за счет возможности складывать литавры парами – мембрана к мембране. И, в дополнение ко всему вышесказанному, литавры серии Concert отличаются новым, сбалансированным педальным механизмом. Все эти инновации в сочетании с глубоким сводчатым котлом устроят любого литавриста.

Глубокие сводчатые котлы изготавливаются из фибергласа. Эти котлы производят теплый и насыщенный звук.

Абсолютно новый дизайн блокируемого педального механизма приводит в действие педаль исключительно легко. Уникально разработанный пружинный механизм обеспечивает плавное действие педали в диапазоне одной октавы. 4 ножки каждой литавры делают ее устойчивой во время исполнения. При транспортировке ножки легко складываются, благодаря чему их можно перевозить в вертикальном положении, а не на мембране, благодаря плоской основе (дну литавры). Две передних ножки соединены и имеют колеса для более легкого перемещения на сцене.

Литавры серии Concert оснащены хорошо зарекомендовавшими себя настройочными приборами Majestic, которые аккуратно и легко помогут отрегулировать ваши литавры.

Сдвоенные передние ножки оснащены колесами с блокирующим механизмом, позволяющими зафиксировать литавры на одном месте во время исполнения и приводить их в движения во время перемещения.

Литавры Concerts имеют диапазон 1 октавы каждая и поставляются в следующих размерах: 20", 23", 26", 29" и 32". Как и любые другие литавры Majestic, они могут быть в американском или немецком стиле, в зависимости от ваших пожеланий.

Литавры предлагаются с белыми мембранами REMO®.



Педальный механизм





Литавры YAMAHA SYMPHONIC SERIES

Литавры Yamaha серии Symphonic позволяют точно управлять звучанием – от тончайшего pianissimo до мощного fortissimo. Тяжелые, из высокопробной меди котлы изготовлены с высокой точностью с соблюдением постоянной толщины стенок для обеспечения чистого резонанса и красивого звучания. Для еще большего увеличения диапазона и точности тональной настройки котлы свободно подвешены в тонком, жестком кольце. Такая конструкция обеспечивает чистое, без искажений звучание, и эффективное направление звуковой волны в диапазоне от очень тихого до очень громкого звука.

Модель	Размеры	Модель	Размеры	Модель	Размеры
TP 3132	32'	TP 7032	32'	TP 5032	32'
TP 3129	29'	TP 7029	29'	TP 5029	29'
TP 3126	26'	TP 7026	26'	TP 5026	26'
TP 3123	23'	TP 7023	23'	TP 5023	23'
		TP 7020	20'	TP 5020	20'



Литавры pedalные серия TP 5000



Литавры pedalные серия TP 7000

Вибрафоны



Качественная и недорогая перкуссия Adams покорила сердца музыкантов во всех уголках земного шара. Новое тысячелетие стало еще более успешным для этой процветающей компании. На поток поставлено производство концертных вибратонов и колокольчиков. Фирма Adams уделяет огромное внимание внедрению новых методов производства и совершенствованию выпускаемых инструментов. В 2002 году компания Adams расширила производственные и складские площади до 34000 м². Также был значительно расширен Научно-исследовательский центр компании, что способствует соблюдению самых высоких стандартов в производстве музыкальных инструментов.

Вибрафоны Adams предлагаются в трех версиях. Для всех версий характерен 3 октавный и 3.1 октавный диапазон. Скорость мотора полностью регулируется в диапазоне от 25 до 150 оборотов в минуту.

Вибрафоны ADAMS ARTIST TRAVELLER

У модели Adams Artist Traveler скорость мотора регулируется в диапазоне от 25 до 150 оборотов в минуту. Совершенно передовой механизм поддержания звука предоставляет полное pedalное управление звуком, демпферный эффект, также возможна регулировка высоты педали, что позволяет каждому исполнителю конфигурировать чувствительность инструмента со стилем игры. В демпферном механизме применен новый высококачественный материал, за счет чего достигается поистинне превосходный демпфинг. Резонаторные трубки сварены таким образом, что устраняют все нежелательные шумы, и имеют отделку из прочного серого напыления.

Модель Artist оснащена новой системой Traveler. Верхняя часть корпуса изготовлена из высококачественного французского дуба, с лакированной отделкой.

Все модели также предлагаются с фирменным Endurance Field Frame с выступающими на 200 мм колесиками, которые позволяют легко перемещать инструмент внутри помещений, а также в условиях неровных поверхностей на улице.



Adams ARTIST TRAVELLER

Модель: VAWT30

Диапазон: 3 окт. F3-F6

Пластины: алюминий 57-38 мм

Строй A: 442 Гц.

Корпус: Traveller; Длина: 153 см

Регулируемая высота: 83-103 см

Вибрафоны ADAMS ARTIST ALPHA SERIES

Для создания внешнего вида инструментов серии Adams Artist Alpha Series, компания Adams сотрудничала с дизайн студией KesselsGranger. Результат изумительно прекрасен и представляет собой настоящую инновацию. Компания Adams значительно повысила качество дерева, используемого при изготовлении пластин. Такое дерево обладает более высокой частотой, что позволяет настройщикам улучшить гармонические качества инструмента. Новый ксилофон расширяет границы традиционного дизайна инструментов. Этот инструмент подчеркнет стиль и талант самых требовательных музыкантов всего мира.

Adams Artist Alpha

Модель: VAAT30

Диапазон: 3 октавы F3-F6

Пластины: палисандр, 57-38 мм

С мотором



Вибрафоны ADAMS CONCERT

Ксилофоны Concert предлагаются в двух вариантах настройки – октавной и квинтовой. Инструмент с октавной настройкой воспроизводит чистый и яркий звук и больше всего используется в странах Европы. Инструмент с октавной настройкой имеет первый обертон на 2 октавы выше основного. В инструментах с квинтовой настройкой, квинта настроена между основной и двойной октавой, что в результате дает чистый и яркий звук.

Adams CONCERT

Модель: VCWV30

Диапазон: 3 окт. F3-F6

Пластины: алюминий 57-38 мм

Строй A: 442 Гц.

Корпус: Voyager

Длина: 153 см

Регулируемая высота: 85-105 см



Вибрафоны ADAMS SOLIST

Отличное звучание инструментов этой серии достигается благодаря упорной работе квалифицированных специалистов компании ADAMS, а также светло-му палисандру из которого изготавливают инструменты. Инструменты имеют запатентованную систему транспортировки. Поручни и резонаторы съемные, что очень удобно при перевозке.

Adams SOLIST

Модель: VSWV31

Диапазон: 3.1 окт. E3-F6

Пластины: алюминий 50-38 мм

Строй A: 442 Гц.

Корпус: Voyager; Длина: 156 см

Регулируемая высота: 85-105 см



Вибрафоны MAJESTIC ARTIST

Вибрафоны Majestic серии Artist обладают мягким, насыщенным звуком и имеют стандартный диапазон в пределе 3 октавы – (F3-F6). Широкая педаль с парными тягами обеспечивает ее более комфортное использование при игре. Данная серия доступна с анодировано-алюминиевыми пластинами в позолоченном и посеребренном варианте. Пластины из анодированного алюминия обладают солидным внешним видом, а также устойчивостью к повышению влажности в помещении. Вибрафоны серии Artist изготавливаются с алюминиевыми резонаторами.

Majestic Artist V7530G/V7530S

Октавы: 3

Диапазон: F3-F6

Пластины: алюминий

Размер пластин: 38-57 мм

Строй: A=442 Гц

Длина: 164 см

Ширина: 78 см, 65 см

Высота: 90 ~ 115 см

Вес: 74 кг



Majestic V7530S

Majestic V7530G

Вибрафоны MAJESTIC DELUXE



Зубчатый пазик повышает стабильность во время приглушения звучания. Позволяет во время работы мотора не допустить остановки лопастей в резонаторных трубках, благодаря чему происходит синхронное вращение в одной и той же позиции. Зубчатый пазик гарантирует точную установку лопастей в двух резонаторных рядах и обеспечивает качественное звучание.

Majestic Deluxe: V6530S
 Октавы: 3
 Диапазон: F3-F6
 Пластины: алюминий
 Размер пластин: 38-44 мм
 Строй: A=442 Гц
 Длина: 164 см
 Ширина: 71 см, 65 см
 Высота: 90 ~ 115 см
 Вес: 59,5 кг

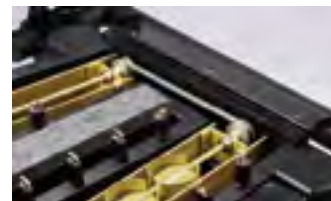

Majestic V6530S
 Данная модель доступна без мотора (V6530SX).



Yamaha YV 520



Yamaha YV 1605



Yamaha YV 2700

	YV 3710	YV 2700	YV 1605	YV 520
Диапазон	f-f3, 3 октавы	f-f3, 3 октавы	f-f3, 3 октавы	f-f3, 3 октавы
Тоновые пластины	Алюминиев.сплав, золот.зеркальн. отделка	Алюмин.сплав, серебрян. матов. отделка	Алюминиевый сплав	Алюминиевый сплав
Размеры	143 x 82 см	143 x 82 см	124 x 74 см	106 x 68 см
Вес	56 кг	52 кг	38 кг	31 кг

Маримбы



Маримба ADAMS ARTIST LUDWIG ALBERT

Маримба Ludwig Albert – это новинка серии Artist. Этот инструмент создан при тесном сотрудничестве с бельгийским виртуозом маримбистом, Людвигом Альбертом. Для этого инструмента фирменная рама Adams Voyager с регулировкой высоты окрашена в белый цвет. Система Voyager зарекомендовала себя по всему миру как наиболее простая и четкая система регулирования высоты инструмента. При размещении инструмента на раму Adams Traveller с низкой траверсой и большими колесами инструмент приобретает фантастическую устойчивость. Золотистые резонаторы завершают дизайн этой маримбы и позволяют ей сиять с любой сцены.

Маримба Ludwig Albert
 2MBA2HRLA501
 Диапазон: 5 октав, C2-C7
 Пластины: палисандр 72-40 мм
 Строй: A=442 Гц

Рама: Voyager
 Длина: 255см
 Ширина: с 40 см на высоких нотах до 104 см на низких
 Высота: 88-108 см (регулируется)



Маримба ADAMS ARTIST ALPHA

На международной выставке во Франкфурте компания Adams с гордостью представила серию инструментов «Alpha». Многие музыканты, посетившие стенд Adams и сыгравшие на новых маримбах и вибрафонах, оставили положительные отзывы. Новая настройка клавиатуры и ошеломительный дизайн, разработанный совместно с дизайном студией KesselsGranger, поставили маримбу Adams на абсолютно новый качественный уровень. Ключевые концепциями, на которые опирались при создании новой маримбы Adams – это плавные линии, мощь непрерывных изгибов и качество бренда Adams.



Маримба Artist Alpha 2MBA2HR43ANA
 Диапазон: 4,5 октавы, A2-C7
 Пластины: палисандр 67-40 мм
 Регулируемая высота.



2MBA2HR50ANA
 Маримба Artist Alpha, 5 октав, C2-C7.
 Пластины: палисандр 67-40 мм, регулируемая высота.
 Скошенные под углом 45 градусов трубки

Маримбы ADAMS ARTIST CLASSIC

Маримбы Artist Classic изготавливаются из высококачественных материалов. Это отличный выбор для любого играющего на маримбе. Клавиатура из палисандра, выдержанного 8 лет в специальных помещениях с особым климатическим контролем. Резонаторы усиливают основной тон, обеспечивая насыщенность и четкость звучания. Высота инструмента легко регулируется, поручни съемные, что комфортно для удобной упаковки инструмента и его транспортировки.

Все модели маримбы серии Artist обработаны специально разработанным лакированным покрытием, что дает определенную защиту палисандру. Маримбы Artist Classic доступны в диапазонах 5 и 5,5 октавы. Каждый инструмент оснащен защитным чехлом и палочками.



Adams 2MBA2HRC55
 Диапазон: 5 1/2 окт. C2-G7
 Пластины: палисандр 72-40 мм
 Строй A: 442 Гц.
 Корпус: Voyager
 Длина: 273 см
 Регулируемая высота: 88-108 см



Adams 2MBA2HRC50
 Диапазон: 5 окт. C2-C7
 Пластины: палисандр 72-40 мм
 Строй A: 442 Гц.
 Корпус: Voyager
 Длина: 255 см
 Регулируемая высота: 88-108 см



Adams 2MBA2HRC43
 Диапазон: 4 1/3 окт. A2-C7
 Пластины: палисандр 67-40 мм
 Строй A: 442 Гц.
 Корпус: Voyager
 Длина: 213 см
 Регулируемая высота: 88-108 см

Маримба ADAMS ARTIST ROBERT VAN SICE

Маримба Robert van Sice сделана из самых лучших материалов для очень взыскательных исполнителей. Тональные пластины изготовленные из палисандра, покрыты специальным лаком и гарантируют восхитительный объемный звук. Все резонаторы разработаны таким образом, чтобы усиливать основные

тона для ясности звучания. Запатентованная система Voyager, используемая во многих моделях "Adams", позволяет регулировать ширину диапазона. Приобретая соответствующий конверсионный комплект, Вы легко сможете изменить конфигурацию инструмента на 4 1/3, 4 2/3 или пятиоктавный.



Adams Artist Robert van Sice 2MBA2HRF50
 Диапазон: 5 окт. C2-C7
 Пластины: палисандр 72-40 мм
 Строй A: 442 Гц.
 Корпус: Voyager
 Длина: 255 см
 Регулируемая высота: 88-108 см



Robert van Sice



Adams Artist Robert van Sice 2MBA2HRF43
 Диапазон: 4 1/3 окт. A2-C7
 Пластины: палисандр 67-40 мм
 Строй A: 442 Гц.
 Корпус: Voyager
 Длина: 213 см
 Регулируемая высота: 88-108 см



Adams Artist Robert van Sice 2MBA2HRF46
 Диапазон: 4 2/3 окт. E2-C7
 Пластины: палисандр 67-40 мм
 Строй A: 442 Гц.
 Корпус: Voyager
 Длина: 238 см
 Регулируемая высота: 88-108 см

Маримбы Adams Concert

Маримбы Adams серии Concert часто используются профессиональными музыкальными учреждениями и профессиональными солистами-исполнителями. Данная маримба является бестселлером компании Adams. Каждая пластина идеально настроена при помощи специальной разработанной компьютерной системы и квалифицированного персонала компании. Резонаторы отделанные специальным покрытием устраняют вибрацию и нежелательные шумы. Корпус маримбы прочный и долговечный.



Adams CONCERT

Модель: 2MBS2APV43
 Диапазон: 4 окт. C2-C7
 Пластины: падук 58-40 мм
 Строй А: 442 Гц.
 Корпус: Voyager
 Длина: 207 см
 Регулируемая высота: 85-105 см

Маримбы Adams Solist

Маримбы Adams Solist представляют собой точную и четкую конструкцию и обладают многими великолепными характеристиками инструментов серии Artist и Concert. Возможность выбора клавиатуры и размеров – идеально для начинающих исполнителей, а также музыкальных учреждений, ожидающих высокое качество по доступной цене. Покупая инструмент серии Solist, у вас есть выбор между первоклассным гондурасским палисандром или экономичным африканским падуком. Пластины из падука являются исключительно

альтернативой палисандровому дереву, воспроизводя прекрасный, теплый, древесный звук.

Пластины из падука поставляются на наших сольных маримбах с 4/3 октавы и сольных маримбах с 4 и 3 октавы. В отличие от учебных моделей, пластины в сериях маримб Solist чуть уже, чем пластины в серии Concert. Это сделано специально для облегчения игры начинающему исполнителю.



Adams SOLIST

MSPV40
 Диапазон: 4 окт. C3-C7
 Пластины: падук 58-40 мм
 Строй А: 442 Гц.
 Корпус: Voyager
 Длина: 165 см
 Регулируемая высота: 75-95 см



Adams SOLIST MSHV43

Диапазон: 4 1/3 окт. A2-C7
 Пластины: палисандр 58-40 мм
 Строй А: 442 Гц.
 Корпус: Voyager
 Длина: 185 см
 Регулируемая высота: 85-105 см



Adams SOLIST MSPV43

Диапазон: 4 1/3 окт. A2-C7
 Пластины: падук 58-40 мм
 Строй А: 442 Гц.
 Корпус: Voyager
 Длина: 185 см
 Регулируемая высота: 85-105 см

majestic

Все маримбы Majestic имеют инновационные методы настройки, разработанные мастерами из США и Европы. Маримбы Majestic обладают превосходным звуком, функциональностью и непревзойденным дизайном. Маримбы профессиональной серии изготовлены из отборной древесины, обработанной по высочайшим технологиям. Резонаторы маримб Majestic изготовлены из прочного материала, благодаря которому повышена прочность двух рядов резонаторов. Инновационную линейку маримб Majestic отличает, прежде всего, станина, которая спроектирована так, чтобы выдерживать вес тяжелого инструмента.

Маримбы MAJESTIC PROFESSIONAL

Для изготовления маримб серии Professional используют пластины наивысшего качества. Передовые методы настройки и превосходные системы регулирования высоты делают эти маримбы прекрасным выбором для профессионального музыканта.

Основная модель концертной серии Majestic, 5-октавная профессиональная маримба, отличается элегантным внешним видом при основательной конструкции. Геометрия пластин новой разработки придется по душе любому современному музыканту.



Majestic Professional M8650H

Октавы: 5
 Диапазон: C2-C7
 Пластины: палисандр
 Размер пластин: 41~82 мм

Строй: А=442 Гц
 Длина: 294 см
 Ширина: 112 см, 70 см
 Высота: 90 ~ 107 см

Маримбы MAJESTIC ARTIST

Компания Majestic также продолжает совершенствовать свои инструменты в соответствии с проницательными требованиями концертных перкуSSIONистов, в результате чего, появились 2 палисандровые концертные маримбы новейшей разработки. Это возобновление производства инструментов серии 7000, теперь состоящей из 4 1/3-октавной модели M7743H и 5-октавной M7750H. Оба инструмента имеют палисандровые пластины с прекрасной отдачей благодаря той же геометрии пластин, что и в профессиональной 5-октавной маримбе Majestic M8650H. Более широкие рейки на уникальной регулируемой раме Majestic обеспечивают максимально устойчивую игровую поверхность. Новые подпорки пластин с фетровыми прокладками дают максимальный резонанс.

Модели Artist M7743H и Artist M7750H также имеют преимущества в установке и сроке службы. Установка и разборка стали проще, благодаря независимым секциям резонаторов, не требующим поднятия всех резонаторов одновременно. Кроме того, более удобной и безопасной стала ручка регулирования высоты. "Новая серия маримб Majestic серии 7000 звучит потрясающе и более эргономична как на сцене, так и в процессе транспортировки", – отмечает знаменитый маримбист Кейси Кэнгелоси (Casey Cangelosi). "Очень приятно, что было уделено особое внимание таким деталям, которые часто упускаются из вида. Я думаю M7750H займет достойное место в моей студии".



Majestic Artist Series M7750H

Октавы: 4 1/3
 Диапазон: A2 – C7
 Пластины: палисандр
 Размер пластин: 41~76 мм

Строй: A=442 Гц
 Длина: 222 см
 Ширина: 112 см, 65 см
 Высота: 90 ~ 115 см



Majestic Artist Series M7743H

Октавы: 4 1/3
 Диапазон: A2 – C7
 Пластины: палисандр
 Размер пластин: 41~76 мм

Строй: A=442 Гц
 Длина: 222 см
 Ширина: 112 см, 65 см
 Высота: 90 ~ 115 см

Маримбы MAJESTIC DELUXE

Резонатор маримбы Deluxe сделан из более плотного материала, что делает ее более прочной. Возможность регулировки резонатора позволяет сделать нужные настройки и гарантирует отличное качество, оптимальный резонанс и правильность воспроизведения звука. Проверенная временем изогнутая форма добавляет изысканности золотистому цвету резонаторов. Возможность

регулировки высоты ножек увеличивает баланс и устойчивость, что в свою очередь ведет к увеличению прочности и функциональности. Легкий корпус 4 1/3 октавных маримб серии Deluxe упрощает перемещение и делает их более универсальными.



Majestic Deluxe M6543H

Октавы: 4 1/3
 Диапазон: A2-C7
 Пластины: палисандр
 Размер пластин: 38-63,5 мм
 Строй: A=442 Гц
 Длина: 227 см
 Ширина: 90 см, 65 см
 Высота: 90 ~ 115 см
 Вес: 73 кг



Majestic Deluxe M6540P

Октавы: 4
 Диапазон: C3-C7
 Пластины: синтетик
 Размер пластин: 38-50 мм
 Строй: A=442 Гц
 Длина: 224 см
 Ширина: 78 см, 65 см
 Высота: 90 ~ 115 см
 Вес: 75,5 кг



Majestic Deluxe M6530P

Октавы: 3
 Диапазон: F3-F6
 Пластины: синтетик
 Размер пластин: 38 мм
 Строй: A=442 Гц
 Длина: 142 см
 Ширина: 70 см, 65 см
 Высота: 90 ~ 115 см
 Вес: 68 кг

Маримба MAJESTIC GATEWAY

Модульная система инструментов серии Gateway делает высококачественные модели доступными для молодых перкуSSIONистов. Широкое расположение пластин и расширенный диапазон маримбы M5533D делает этот инструмент лидером в своём классе. Дополнительные резонаторы позволяют студентам достичь чистого и богатого звука маримбы и улучшить техники воспроизведения. Дополнительный набор чехлов и очень лёгкий вес стенда и рамы делают инструмент очень удобным для транспортировки.



Majestic Gateway M5533D

Октавы: 3 1/3
 Диапазон: A2 – C6
 Материал пластин: падук
 Размер пластин: 44 ~ 63 мм
 Строй: A = 442 Гц
 Длина: 164 см
 Ширина: 80 см, 45 см
 Высота: 70 ~ 100 см
 Вес: 16,4 кг



Yamaha YM6100
Маримба концертная



Yamaha YM5100A
Маримба концертная



Yamaha YM4600
Маримба концертная

	YM 6100	YM 5100A	YM 4900A	YM 4600A	YM 410	YM 1430	YM 40
Диапазон	C-c4, 5 октавы	C-c4, 5 октавы	F-c4, 4 1/2 октавы	A-c4, 4 1/3 октавы	c-c4, 4 октавы	A-c4, 4 1/3 октавы	c-f3, 3 1/2 октавы
Тоновые пластины	Гондураск. палисандр	Гондураск. палисандр	Гондураск. палисандр	Гондураск. палисандр	Гондураск. палисандр	Африканск. падаук	Бирманский падаук
Размеры	272 x 116 см	261 x 103 см	235 x 96 см	219 x 91 см	183 x 83 см	188 x 84 см	154 x 80 см
Вес	106,5 кг	96 кг	78 кг	68 кг	49 кг	49 кг	39 кг

Ксилофоны



Ксилофоны ADAMS CONCERT

Ксилофоны Adams Concert предлагают конечное совершенство качества и звука. Ксилофоны Concert предлагаются в двух вариантах настройки, октавной и квинтовой настройки. Инструмент с октавной настройкой воспроизводит чистый и яркий звук и больше всего используется в странах Европы. Инструмент с октавной настройкой имеет первый обертон на 2 октавы выше основного. В инструментах с квинтовой настройкой, квинта настроена между основной и двойной октавой, что в результате дает чистый и яркий звук.



Adams CONCERT
Модель: 2XFC1HRV40
Диапазон: 4 окт. C4-C8
Пластины: палисандр
48-40 мм
Строй A: 442 Гц.

Корпус: Voyager
Длина: 165 см
Регулируемая высота:
80-100 см
Квинтовая настройка

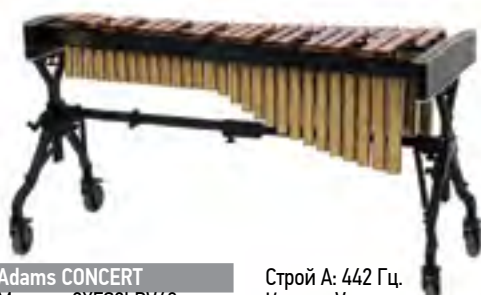

Adams CONCERT
Модель: 2XFS2LRV40
Диапазон: 4 окт. C4-C8
Пластины: палисандр
48-40 мм

Строй A: 442 Гц.
Корпус: Voyager
Длина: 165 см
Регулируемая высоты:
80-100 см

Ксилофоны ADAMS ALPHA

Два года исследований по усовершенствованию деревянных пластин на молоточковых инструментах привели к производству великолепных ксилофонов Artist Series. Тональный диапазон моделей – 4 октавы. Они имеют более широкие пластины и производят чистый, густой и сбалансированный звук, характерный для винтажных американских инструментов.

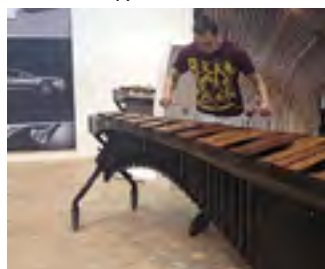

Adams Artist Alpha
Модель: 2XFA1HR40ANA
Диапазон: 4 октавы, C4-C8
Пластины: палисандр, 48 мм
Квинтовая настройка
В комплекте молоточки и чехол



Ксилофоны ADAMS SOLIST

Отличное звучание инструментов этой серии достигается благодаря упорной работе квалифицированных специалистов компании ADAMS, а также светлому палисандру из которого изготавливают инструменты. Инструменты имеют запатентованную систему транспортировки. Эти ксилофоны имеют два варианта настройки, настройки октавы и настройки квинты. Инструмент имеет запатентованную систему транспортировки. Поручни и резонаторы съемные, что очень удобно при перевозке.



Adams SOLIST 2XFS2LRD35
Ксилофон настольный
Диапазон: 3 1/2 окт. F4-C8
Пластины: палисандр 38 1/2 mm
Октавная настройка.
В комплекте молоточки и чехол



Adams SOLIST XS2HV40
Диапазон: 4 окт. C4-C8
Пластины: палисандр 43-38 1/2 mm
Строй A: 442 Гц.
Корпус: Voyager
Октавная настройка.
В комплекте молоточки и чехол



Удобная транспортировка

	Adams 2XFS2LRV35	Adams 2XFS1HRV35	Adams 2XFS1KKV35	Adams 2XFS2HRV35	Adams 2XFS2KKV35	Adams 2XFS2LRV40	Adams 2XFS1HRV40
Диапазон	3 1/2 окт. F4-C8	3 1/2 окт. F3-C8 квинта	3 1/2 окт. F4-C8 квинта	3 1/2 окт. F4-C8	3 1/2 окт. F4-C8	4 окт. C4-C8	4 окт. C4-C8 квинта
Пластины	палисандр	палисандр	цилон	палисандр	цилон	светлый палисандр	палисандр
Размеры	38 1/2 мм	38 1/2 мм	38 1/2 мм	38 1/2 мм	38 1/2 мм	43-38 1/2 мм	43-38 1/2 мм
Строй	A: 442 Гц.	A: 442 Гц.	A: 442 Гц.	A: 442 Гц.	A: 442 Гц.	A: 442 Гц.	A: 442 Гц.
Корпус	Voyager	Voyager	Voyager	Voyager	Voyager	Voyager	Voyager
Длина	141 см	141 см	141 см	141 см	141 см		
Регулируемая высота	80-100 см	80-100 см	80-100 см	80-100 см	80-100 см	80-100 см	80-100 см



Ксилофоны MAJESTIC PROFESSIONAL и MAJESTIC DELUXE

Компания Majestic рада представить вашему вниманию ксилофоны серии Professional и Deluxe, пластины которых сделаны из синтетического материала и из палисандра. Модели Deluxe предназначены для длительного использования инструмента, который прослужит ученикам и студентам музы-

кальных учреждений. Без всякого сомнения, какую бы модель ксилофона Вы не выбрали, использование в вашем творчестве этих новинок превзойдет все ваши ожидания. Ксилофоны Majestic выпускаются с диапазоном в 3 и в 4 октавы.



Majestic Deluxe X6535D
Октавы: 3 1/2
Диапазон: F4-C8
Пластины: Padauk
Размер пластин: 38 мм
Строй: A=442 Гц
Длина: 157 см
Ширина: 70 см, 65 см
Высота: 90 ~ 115 см
Вес: 63 кг



Majestic X8540H Professional
Октавы: 4
Диапазон: C4 - C8
Материал пластин: палисандр
Размер: 38 ~ 41 мм
Высота звука: A = 442 Hz
Длина: 174 см
Ширина (нижний уровень пластин): 89 см;
верхний уровень пластин): 65 см
Высота: 90 ~ 115 см
Вес: 66 кг



Majestic Deluxe X6535P
Октавы: 3 1/2
Диапазон: F4-C8
Пластины: синтетик
Размер пластин: 38 мм
Строй: A=442 Гц
Длина: 157 см
Ширина: 70 см, 65 см
Высота: 90 ~ 115 см
Вес: 61 кг

Ксилофоны MAJESTIC GATEWAY

Полный диапазон и стандартный размер клавиатуры ксилофона X5535D обеспечивают лёгкий переход к концертным моделям инструментов. Компактная алюминиевая рама и стэнд обеспечивают лёгкую транспортировку и удобное хранение в то время, пока инструмент не используется. Дополнительные пластины и резонаторы позволяют быстро усовершенствовать инструмент.



Majestic Gateway X5535D
 Октавы: 3 1/2
 Диапазон: F4 – C8
 Материал пластин: падук
 Размер пластин: 38 мм
 Строй: A = 442 Гц
 Длина: 157 см
 Ширина: 64 см, 30 см
 Высота: 70 ~ 100 см
 Вес: 12 кг



Yamaha YX 30G



Yamaha YX 35G



Yamaha YX 500R

	YX 500R	YX 500F	YX 135	YX 35G	YX 30G
Диапазон	f1-c5, 3 1/2 октавы	f1-c5, 3 1/2 октавы	f1-c5, 3 1/2 октавы	c1-f4, 3 1/2 октавы	c2-c5, 3 октавы
Тоновые пластины	Гондураск.палисандр	Акусталон	Бирманский падаук	Бирманский падаук	Японская береза
Размеры	137,5 x 75 см	137,5 x 75 см	123 x 62 см	120 x 66 см	106 x 55 см
Вес	35 кг	38 кг	22 кг	21 кг	21 кг

Колокола



Колокола Philharmonic фирмы Adams многие считают самыми совершенными по настройке и мелодичности звучания. Качество и безупречность звучания – прямой результат эксклюзивного фирменного сплава.



Adams PHILHARMONIC
 Модель: 2BKPL15
 Диапазон 1 1/2 окт. C5-F6
 Трубки: 1 1/2 латунь.
 Строй A: 442 Гц.
 Корпус: стандартный
 Высота: 182-215 см
 Ширина: 88 см.



Adams 2BKPO5
 Диапазон 1/2. окт. C5-F6
 Трубки: 1 1/2 хром.
 Строй A: 442 Гц.
 Корпус: стандартный
 Высота: 215



Покрытие: хром, латунь



Кейс для колоколов



Adams SYMPHONIC
 Модель: 2BKS15
 Диапазон 1 1/2. окт. C5-F6
 Трубки: 1 1/2 хром.
 Строй А: 442 Гц.
 Корпус: стандартный
 Высота: 182см
 Ширина: 88 см.



Adams STANDART
 Модель: 2BKD15
 Диапазон 1 1/2. окт. C5-F6
 Трубки: 1 1/4 хром.
 Строй А: 442 Гц.
 Корпус: стандартный
 Высота: 169см
 Ширина: 81 см.



Рама – ВКF05ST, чехол



ВК0

Интенсивные исследования и поиски научных сотрудников компании Adams завершили усовершенствованием конструкции колоколов. Это выражается в улучшении основных параметров инструмента - настройки звука. Модели основной серии тубулярных колоколов имеют диапазон 1,5 октавы в пределах C4-F6. Также можно исполнение версий с диапазоном F4-F6 и F4-B8, соответственно стенд регулируется по высоте и удобен для транспортировки.



Компания Majestic имеет большой опыт в производстве колоколов по инновационным технологиям. Благодаря уникальной подвесной системе и хромированному покрытию, оркестровые колокола Majestic имеют чистый устойчивый тон, заданный опытными мастерами при тщательной обработке и точной компьютерной настройке.

Колокола серии Deluxe имеют традиционную стальную систему подвешивания и более маленькие трубы. Они обеспечивают необходимый резонанс и непревзойденную стабильность звука.



Majestic Professional BK5275
 Диапазон: B4-G6
 Трубы: 22, 1 1/2"
 Строй: A=442 Гц
 Длина: 135 см
 Ширина: 62 см
 Высота: 184 см
 Вес: 84 кг
 Доп. аксессуары: чехол и молоточек



Majestic Deluxe C6518B/C6518C
 Диапазон: C5-F6
 Трубы: 18, 35 мм, медь/хром
 Строй: A=442 Гц
 Длина: 92 см
 Ширина: 62 см
 Высота: 178 см
 Вес: 63 кг
 Доп. аксессуары: чехол и молоточек



Majestic Prophonic BK9375
 Диапазон: A#4-G6
 Трубы: 22, 1 1/2" диаметр (38 мм), хром
 Строй: A=442 Гц

Колокольчики



Колокольчики Adams серии Concert GCV33 и GCF33 имеют диапазон 3-3 октавы (C – E), стальные резонаторы и удобный транспортировочный корпус. Данные модели идеально подходят для профессионального и любительского исполнения. Колокольчики серии Artist и Concert выполнены из высококачественной стали, по особым технологиям компании "Adams". У этих серий колокольчиков матовые пластины, которые не ослепляют исполнителя во время игры при сценическом освещении.



Adams ARTIST 2KSA2STT33
 Диапазон: 3.3 окт. C5-E8
 Пластины: сталь 31 1/2мм
 Строй А: 442 Гц.
 Корпус: Сталь с никелированным покрытием, стальные резонаторы.
 Запатентованная реверсивная педаль Voyager
 Длина: 120см
 Регулируемая высота: 80-100 см



Adams CONCERT 2KSC2STF33
 Диапазон: 3.3 окт. C5-E8
 Пластины: сталь 38 1/2мм
 Строй А: 442 Гц.
 Корпус: модели Concert без педали Field Frame
 Длина: 120см
 Регулируемая высота: 80-100 см



В конструкции оркестровых колокольчиков Majestic используются пластины из стали и алюминия, сделанные по инновационным технологиям и обладающие более чистым и ярким звучанием. Глубокий деревянный кейс обеспечивает превосходный резонанс. В комплекте с колокольчиками имеются палочки, хорошо сбалансированные для яркого исполнения оркестровой партии или музыкального произведения любой сложности.



Колокольчики концертные Majestic B3525A
 Октавы: 2 1/2
 Диапазон: G5-C8
 Пластины: алюминий
 Размер пластин: 32 мм
 Строй: A=442 Гц

Длина: 75,6 см
 Ширина: 47,8 см, 24,8 см
 Высота: 9 см
 Вес: 10 кг



Колокольчики оркестровые Majestic B3525S
 Октавы: 2 1/2
 Диапазон: G5-C8
 Пластины: сталь
 Размер пластин: 32 мм
 Строй: A=442 Гц

Длина: 81,5 см
 Ширина: 51,8 см, 28,6 см
 Высота: 12,4 см
 Вес: 21 кг

Большие барабаны



Большие Барабаны Adams изготовлены из красного дерева. Они имеют лакированное покрытие, обручи шириной 2", стандартные пластики Fiberskyn III. Корпус инструмента с регулируемым углом наклона и колеса с фиксаторами для большей устойчивости. Держатель для тарелок имеет классическое крепление. Доступны следующие размеры 28" x 18", 32" x 18", 36" x 18", 40" x 18". Важная особенность моделей бас-барабанов, состоит в том, что они имеют фиксирующую 360-градусную раму и прочную подвесную систему, позволяющую барабану звучать объемно и благородно. На основании стэнда имеется перекладина, которая помогает исполнителю принять удобную позицию для приглушения звука. Эти барабаны очень подходят для огромных концертных залов, а также для оркестровых ям.



Большие барабаны Adams Concert 40" x 18", 36" x 18", 32" x 18", 28" x 18"



Концертные бас-барабаны MAJESTIC PRORHONIC

Компания Majestic представляет новые концертные бас барабаны серии Prohronic. Двойные корпуса барабанов новой серии изготавливаются из тщательно отобранных пород дерева таких, как клен или орех. Также отличительной особенностью барабанов Majestic является система подвесных ободов для улучшения резонанса и проекции звука.



Majestic Prohronic
 Корпус: 2 внутренних слоя из ореха и 4 внешних слоя из ореха и клена, и опорные ободы.
 Покрытие: Лак «Dark Coffee» (темный кофе).
 Подвесная система: Для создания наилучшего сустейна на низких частотах подвесная система встроена в корпус.
 Рама: Блокируемая рама позволяет наклонять барабан под любым углом.
 Ободы: Сплав алюминия.
 Лаги: Трубчатые.
 Пластики: Remo® Fiberskin 3.
 Размеры: 28"x18", 32"x18", 32"x22", 36"x18", 36"x22", 40"x18", 40"x22".

Концертные бас-барабаны MAJESTIC CONCERT

Серия концертных бас-барабанов Concert характеризуется специально разработанной системой подвесов, обеспечивающей глубокий насыщенный звук. Особенностью бас-барабанов Majestic новой серии Concert является специально разработанная система опоры на каучуковой основе.



Majestic Concert
 Особенности
 Корпус: Береза, 7.2 мм.
 Покрытие: «Black wood grain».
 Подвесная система: На основе каучука, встроена в раму.
 Рама: Блокируемая рама позволяет наклонять барабан под любым углом.
 Ободы: Черный алюминий.
 Лаги: Трубчатые.
 Пластики: Remo® Fiberskin 3.
 Размеры, доступны: 28"x14", 28"x16", 32"x18", 32"x22", 36"x18", 36"x22", 40"x18", 40"x22".



Концертные большие барабаны серии CB800C

Модель	Размер, дюймов	Кадло	Пластики		Лаги
			Верхний	Нижний	
CB8032	32x20	9 слоев, клен	CBH-NU32	CBH-NU32	8
CB8036	36x22	9 слоев, клен	CBH-NU36	CBH-NU36	10

Концертные большие барабаны серии CB700D

Модель	Размер, дюймов	Кадло	Пластики		Лаги
			Верхний	Нижний	
CB7032D	32x16	Береза и красное дерево	CBH-YR32L	CBH-YR32	12
CB7036D	36x16	Береза и красное дерево	CBH-YR36L	CBH-36	12



Yamaha CB 840C



Yamaha CB 740D

Малые барабаны



Концертные малые барабаны MAJESTIC CONCERT

Корпуса концертных малых барабанов Majestic изготовлены из дерева или алюминия и, благодаря этому, имеют различный звуковой тембр. Все модели малых барабанов обладают следующими общими характеристиками:

- Прочные обручи.
 - 10 лаг, которые поддерживают уровень натяжения пластика.
 - Подструнники выполнены из стали (количество струн – 25).
 - Единственный дескриптор выполняет свою функцию плавно в хорошо настроенном механизме. Система настройки натяжения пластика находится на левой и правой сторонах.
- Концертные малые барабаны поставляются с пластиком Remo Renaissance.

MCS1465MA (14"x6.5") и MCS1455MA (14"x5.5")
 Корпус клен (7.2 мм)



MCS1465AL (14"x6.5") и MCS1455AL (14"x5.5"),
 Корпус алюминий (3 мм)

Концертные малые барабаны MAJESTIC PROPHONIC

Новая серия концертных малых барабанов Prophonic от компании Majestic создана с применением новейшей технологии. Новый механизм позволяет одновременно использовать до четырех видов струн в подструнниках малых барабанов, каждый из которых имеет индивидуальные регулировку натяжения и рычаги, дающие возможность использовать их совместно и по отдельности. Эта уникальная особенность и многообразие доступных конфигураций корпуса позволяют малым барабанам превосходно звучать, как в больших концертных залах, так и на камерных концертах.

Особенности серии:

- Литые ободы;
- 10 натяжных лагов для оптимального натяжения пластика;
- 25 стальных струн;
- 4 различных типов материала для одновременного использования, каждый тип материала с индивидуальной регулировкой натяжения и рычагами;
- Пластики Remo Renaissance



MPS1455AL 14" X 5.5"
Корпус алюминий (3 мм)



MPS 1455WA
Корпус орех (5,1 мм)

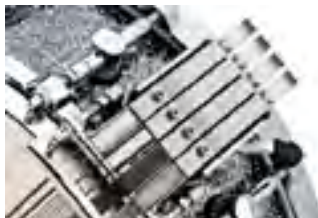

Индивидуальные рычаги для регулировки напряжения



GROVER PRO PERCUSSION®

Малые барабаны GROVER PROJECTION-PLUS™

Все малые барабаны серии Projection-Plus™ оснащены поршневым натяжителем GROVER, симметричным с рабочими ребрами с использованием технологии DNC, железными спиральными петлями, никелированными трубчатыми кронштейнами, узловым вентилированием и специальным механизмом GROVER с пятиточечной микротонкой регулировкой.

Корпус MAPLE или CST

Характерной чертой серии Maple является десятислойный корпус, выполненный из свилевого клена, произрастающего в Новой Англии. Используются только самые лучшие сорта клена, которые создают традиционный теплый звук и превосходный резонанс. В серии CST применяются самые современные технологии. В результате получается универсальный, устойчивый и сверхчеткий звук с выразительным ярким оттенком. Рабочие "ребра" с использованием технологии DNC. Благодаря автоматизированной технологии DNC, компания GROVER сумела добиться оптимальных результатов по улучшению вибрации мембраны и резонанса корпуса барабана. С помощью технологии DNC измеряется плотность и глубина каждого барабанного корпуса. В этом процессе важную роль играет точная установка мембраны барабана, удобная настройка и параметры нарастания и затухания звука по всему динамическому диапазону.

Покрытие:

Барабаны серии CST имеют традиционное черное глянцевое покрытие, а барабаны серии MAPLE имеют элегантное лакированное покрытие. Доступны модели из ореха, клена, красного или черного дерева.

Конструкция:

Технология DNC гарантирует отличное расположение всех установочных отверстий, отсутствие потери воздуха. Благодаря системе узлового вентилирования с выходом для дисперсии воздуха, обеспечивается минимальная вибрация корпуса.

За счет никелированных трубчатых "спиц" снижается нагрузка на окрестность корпуса барабана, увеличивается резонанс корпуса и чувствительность к удару. За счет минимального контакта корпуса и "спиц" достигается свободная вибрация мембраны, а обод (2.3 мм) обеспечивает надлежащее натяжение, не изменяя при этом качества звука барабана.

Тамбурины GROVER PROJECTION-PLUS™

Тамбурины Grover серии Projection-Plus™ изготавливаются опытными мастерами вручную. В области производства самых ярких и изысканных концертных тамбуринов, компания GROVER PRO PERCUSSION сочетает применение современных технологий со старинным мастерством. Тамбурины серии Projection-Plus™ предлагают исполнителям динамичный эффект отдачи, артикуляцию и лучшие тональные оттенки звучания. Каждый тамбурин имеет покрытие (мембрану) из натуральной кожи класса Premium, прикрепленное к прочному, негнущемуся корпусу, изготовленному из лиственных пород дерева.



Орех



Красное дерево



Черное дерево



Натуральный клен

Модели малых барабанов:

Grover Projection-Plus™

GSM-4ET (CST TM) / GSM-4ET (Maple) 4.75" x 13" Piccolo
Яркий, четкий звук и невероятная чувствительность. Идеален для игры в помещении и легкой оркестровой игры. Артикулированный и прочувствованный звук от rrrr до FF (облегчает мелкую технику игры).

GSM-5ET (CST TM) / GSM-5ET (Maple) 5.5" x 14"

Идеально подходит для оркестровых исполнителей, отдающих предпочтение стабильности и отдаче мембраны малого барабана. Прочувствованное и насыщенное звучание по всему динамическому спектру. Превосходный многоцелевой малый барабан.

GSM-6ET (CST TM) / GSM-6ET (Maple) 6.5" x 14"

Эта модель – лидер продаж в барабанной серии GROVER! Так как именно эта модель, благодаря своему размеру, создает насыщенный, обогащенный, мощный звук, обеспечивая максимум ровности звучания в определенных моментах, и сохраняет суперчувствительность при большинстве плавных переходов. Это модель мирового класса!



Тамбурин Grover T1/GS12



Тамбурин Grover T2/GsPh

Уникальные тарелочки ручной работы сделаны из трех особых сплавов металлов: серебра, бериллиево-медного сплава и фосфористой бронзы. Эти резонирующие сплавы были разработаны и испытаны компанией GROVER PRO PERCUSSION для создания исключительно обогащенного, наиболее насыщенного звука. В отличие от тамбуринов других фирм – производителей, тарелочки GROVER расположены в два ряда, что позволяет легко добиться ровного звучания тембра. Инновационные, двухразмерные пазы для тарелочек (два паза различных размеров вырезаны в корпусе тамбурина) обеспечивают “нефазовое” движение тарелочек. И, наконец, зажимы GROVER для тарелочек являются гарантом их надежной фиксации к корпусу Тамбурина.

Модель	Описание	Диаметр	Тип тарелочек
T2/GS8	оздаёт яркость звучания с оттенком легкости	8"	Серебро
T2/GS-10	создаёт яркий четко вы- раженный звук	10"	Серебро
T1/GS12	идеально при игре большим пальцем	12"	Серебро
T2/BC-10	насыщенный, богатый тембр	10"	Бериллиево-медный сплав
T2/PhBr	окружающий, ярко глубокий оттенок	10"	Фосфористая бронза
T2/GsPh	четкая артикуляция, полноценный объемный звук	10"	Серебряно-бронзовый

Томы



Компания Majestic разработала 2 серии концертных томов: Prohonic и Concert Pro. Томы серии Philharmonic Pro имеют тонкое покрытие из клена кофейного оттенка. Запатентованная система подвешивания томов на стойку обеспечивает удобную и практичную фиксацию двух инструментов на стойке, независимо друг от друга, что обеспечивает теплый, открытый и сосредоточенный звук.



Majestic Prohonic



Majestic Concert Pro

Томы серии Concert Pro имеют более толстые корпуса из клена/березы с черным покрытием.

Концертная перкуссия



ПеркуSSIONные инструменты “Tusoon Percussion” широко известны во всем мире привлекательным дизайном и долговечностью. Наиболее важным фактором является то, что инструменты “Tusoon Percussion” гарантируют чистое, четкое звучание во время игры. Надежность и успех этих инструментов результат неординарного подхода к производственным процессам, которые уходят своими корнями в далекое прошлое. При создании музыкальных инструментов компания Tusoon Music использует только высококачественное сырье, которое, в сочетании с опытом и квалификацией специалистов компании, позволяет производить изделия высокого качества.

Компания Tusoon Music принимала участие во многих всемирных выставках музыкальных инструментов.

В настоящее время компания ежегодно производит около 40,000 комплектов перкуSSIONных инструментов.

CONGAS

Конга Tusoon Master Classic

Изготовлены из тщательно отобранной, выдержанной древесины тайландского дуба, что придает инструментам необычайную долговечность и прекрасное звучание. Варианты хардвейера: chrome, brush chrome, black pearl. Многослойное глянцевое покрытие.



MTC-110 C N, MTC-120 C N, MTC-130 C N



Конга Tusoon Platinum
MTCP-110 G PF3, MTCP-120 G PF3, MTCP-130 G PF3

Конга TYCOON SUPREMO



Конга TYCOON ARTIST



TC-92 B HP R

Конга TYCOON MASTER FANTASY



MTCF-120 C F2 BALI

Конга TYCOON CONCERTO



Single Stand

TC-902 B- S Конга (набор из 2-х),
11 3/4"+12 1/2", материал -дуб, хардвайер и одинарная стойка -chrome

стойка -black
TC-902 C- S Конга (набор из 2-х),
11 3/4"+12 1/2", материал -дуб, хардвайер и одинарная стойка -chrome
TC-903 B- S Конга (набор из 3-х),
11"+ 11 3/4"+12 1/2", материал -дуб, хардвайер и одинарная стойка -black
TC-903 C- S Конга (набор из 3-х),
11"+11 3/4"+12 1/2", материал -дуб, хардвайер и одинарная стойка -chrome

Double Stand

TC-901 B- D Конга (набор из 2-х),
10"+11", материал -дуб, хардвайер и двойная стойка -black
TC-901 C- D Конга (набор из 2-х),
10"+11", материал -дуб, хардвайер и двойная стойка -chrome

Конга TYCOON JUNIOR



BONGOS

Бонго TYCOON MASTER GRAND

Изготовлены из древесины американского ясеня.
Варианты покрытия хардвейера: chrome, brush chrome, black pearl.
Многослойное глянцевое покрытие.

HARDWARE



C

BC

BP



TBG-800 BC

Бонго TYCOON MASTER ANTIQUE



TBA-800 AC

Бонго TYCOON MASTER FANTASY



HARDWARE



C

BC

BP

TBF-800 C F3, TBF-800 C F2,
TBF-800 C F1

Бонго TYCOON MASTER PLATINUM



HARDWARE



C

G

BC

BP

TBP-800 C PF2, TBP-800 G PF3

Бонго Tycoon Ritmo



ТВ-8 В М, ТВ-8 В N

Бонго Tycoon Artist



ТВ-80 С G, ТВ-80 В O

CAJONS

Кахон Tycoon Fantasy



TKF-35 F2

Кахон Tycoon

American white ash



TK-24

Кахон Tycoon

Asian hardwood



TK-35

Кахон Tycoon Makah Burl



TKS-35

DJEMBES

Джембе Tycoon GRAND



TJG-712 CN

Джембе, 12",
Материал – дуб,
Хардвайер -chrome

Джембе Tycoon ARTIST



TJ-72 BN

Джембе, 12",
Материал – дуб,
Хардвайер -black

Джембе Tycoon CONCERTO



TJ-712 CN

Джембе, 12",
Материал – дуб,
Хардвайер -chrome

Джембе Tycoon FANTASY



TJF-712 C F3

TIMBALES



Tycoon TTI-1415 C

Набор из двух тимбалес на стойке
Размер – 14"+15",
Хардвайер – хромированный,
Материал – сталь.

Джембе Tycoon PLATINUM



TJP-712 BP PF1



TJP-712 G PF2

AFRICAN DJEMBES



Тусоон TAJ-10



Тусоон TAJ-6



Тусоон TAJ-12

Тусоон TAJ-12 HC

Тусоон TAJ-12 T1

Тусоон TAJ-12 T2

Тусоон TAJ-12 F3

HAND-HELD PERCUSSION

Маракасы



Тусоон TMF



Тусоон TMW N, Тусоон TMW S



Тусоон TMS 60, Тусоон TMS 70



Тусоон TMS 110, Тусоон TMS 120



Тусоон ТТМ,
мульти тон-блок



Тусоон ТТW-2,
тон-блок двойной, дерево



Тусоон ТТW-3,
тон-блок тройной, дерево



Тусоон TGS W
Гуиро шейкер

Ковбел

Бар чаймс



Тусоон TIM 72 GN

Тамбурин

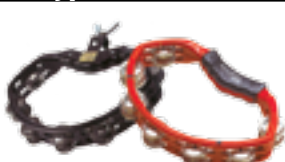

Тусоон TBD, Тусоон TBH



TW-50/60/70/80/90

TW-50/60/70/80/90

Кабаса



Тусоон TSA LN



Рэйнстики



Тусоон TRI 4/6/8



Тусоон TIT-B/N/BR

Музыкальные инструменты от Ashton: играйте с удовольствием

Ashton
Designed in Australia



Уважаемые музыканты, юные таланты и их родители, предлагаем обратить внимание на яркие и современные музыкальные инструменты от австралийского бренда Ashton.

Коллектив Ashton состоит из самых талантливых мастеров Австралии, дизайнеров, инженеров и музыкантов, которые контролируют процесс создания продукции от зарождения концепции до совершенного результата. Талант и компетентность высококвалифицированной команды мастеров позволяют предложить музыкантам всего мира музыкальные инструменты высшего качества по очень доступным ценам.

Музыкальный Арсенал – официальный представитель Ashton в России



Ashton HNT16S

Тамбурин

16 пар тарелочек в виде полумесяца
Варианты цветов: черный, голубой, красный, желтый



Ashton SHSIL

Шейкер



Ashton PSET2

Набор перкуссии: тамбурин, металлофон, шейкеры



Ashton EJB EGG

Шейкер «яйцо»



Ashton HNT20D

Тамбурин

20 пар тарелочек в виде полумесяца
Варианты цветов: черный, голубой, красный, желтый



Ashton PSET1

Набор перкуссии: тамбурин, треугольник, claves, маракасы



Набор перкуссии: тамбурин, металлофон, маракасы, колокольчики, блок-флейта, кастаньеты, мини тарелочки



Ashton TR

Треугольник с палочкой
Варианты размеров: 6", 8"



Ashton MA

Маракас

Варианты размеров: 24,5 см, 23,4 см, 19 см



Ashton PSET4

Набор перкуссии: треугольник, claves, тамбурин, jingle stick, маракасы, колокольчики на запястье, деревянный шейкер, шейкер - яйцо, мини тарелочки



Architects and constructors of musical instruments



Качественная и недорогая перкуссия Adams покорила сердца музыкантов во всех уголках земного шара. Новое тысячелетие стало еще более успешным для этой процветающей компании. На поток поставлено производство концертных вибратонов и колокольчиков. Фирма Adams уделяет огромное внимание внедрению новых методов производства и совершенствованию выпускаемых инструментов.
www.percussion.ru

Маршевая перкуссия

majestic

Вибрафоны МАЈЕСТИС QUANTUM

С вибратоном Majestic серии Quantum и его мощным насыщенным звучанием, Вы сможете с легкостью заполнить звуком большой стадион. Широкая педаль с парными тягами обеспечивает более комфортную игру при исполнении.

Majestic Quantum: V1530G/ V1530S

Октавы: 3
 Диапазон: F3-F6
 Пластины: алюминий
 Размер пластин: 38-57 мм
 Строй: A=442 Гц
 Длина: 174 см
 Ширина: 77 см
 Высота: 90 ~ 110 см
 Вес: 108 кг



Majestic V1530G

Majestic V1530S

Ксилофоны МАЈЕСТИС QUANTUM

Пластины ксилофонов Majestic серии Quantum сделаны из синтетического материала, который дает мягкий и в то же время яркий звук. Традиционный американский метод настройки делает звучание ксилофона мелодичным. Долговечность пластин Синтетик дает возможность музыкальным учебным заведениям, чья финансовая структура не позволяет часто менять инструменты, приобрести качественный и профессиональный музыкальный инструмент из серии Quantum.



Majestic Quantum: X1535P

Октавы: 3 1/2
 Диапазон: F4-C8
 Пластины: синтетик
 Размер пластин: 38 мм
 Строй: A=442 Гц

Длина: 167 см
 Ширина: 77 см
 Высота: 90 ~ 110 см
 Вес: 85,5 кг

Маримбы МАЈЕСТИС QUANTUM

Маримбы Majestic серии Quantum имеют синтетические пластины для безукоризненной игры в любых температурных условиях, играет ли Вы на открытой концертной площадке или в помещении с неустойчивой температурой. У пластин Синтетик звук приближен к звучанию дерева. Профессиональные методы настройки гарантируют стабильность звучания. Для музыкальных коллективов, работающих только в оркестровой яме, серия Quantum незаменима при экономии используемой территории.



Majestic Quantum: M1543P

Октавы: 4 1/3
 Диапазон: A2-C7
 Пластины: синтетик
 Размер пластин: 38-63 мм
 Строй: A=442 Гц

Длина: 237 см
 Ширина: 971 см, 77 см
 Высота: 90 ~ 110 см
 Вес: 116 кг

Ксилофон маршевый МАЈЕСТИС

Модель X2525P – это 2 1/2 октавный ксилофон с синтетическими пластинами, который блестяще подходит для оркестра. Также инструмент можно использовать со встраиваемыми держателем и кронштейном (Модель PFX2525-AB) или стендом (Модель PLX4525D-001A).

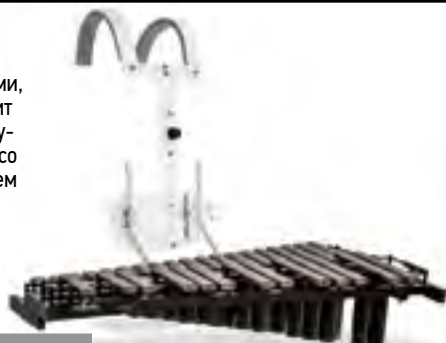

Majestic X2525P

Октавы: 2 1/2
 Материал пластин: Синтетик

Размер пластин: 32 мм
 Строй: A = 442 Гц



Majestic Quantum: M1550P

Октавы: 5
 Диапазон: C2-C7
 Пластины: синтетик
 Размер пластин: 38-76 мм
 Строй: A=442 Гц
 Длина: 284 см

Ширина: 101 см, 77 см
 Высота: 90 ~ 110 см
 Вес: 161 кг

Тубулярные колокола MAJESTIC QUANTUM

Большие, 8" пневматические шины и широкая колесная база делают колокола устойчивыми и легко перемещаемыми. Данная серия обладает теми же качественными характеристиками, что и серии DeLuxe и Professional, отличается только по диапазону. Серия Quantum изготавливается только с 1,5 октавным диапазоном.

Majestic Quantum C1518B

Диапазон: C5-F6
Трубы: 18, 1 1/4" мм, хром/ медь
Строй: A=442 Гц
Длина: 92 см
Ширина: 75 см
Высота: 178 см
Вес: 74,8 кг

Majestic Quantum C1618B

Диапазон: C5-F6
Трубы: 18, 1 1/2" мм, хром/ медь
Строй: A=442 Гц
Длина: 92 см
Ширина: 75 см
Высота: 186 см
Вес: 100,8 кг



Majestic Quantum C1518B



Majestic Quantum C1618B

Большие барабаны MAJESTIC ENDEAVOR

Маршевые барабаны Majestic серии Endeavor идеально подходят для применения в тех оркестровых ансамблях, для солистов которых первостепенную важность имеют высокое качество звучания и небольшой вес инструментов. Целные отлитые по форме алюминиевые лаги предназначены для поддержания и сохранения целостности настройки даже в условиях самого интенсивного напряжения. За счет того, что корпуса барабанов изготавливаются из твердых пород дерева (клен), создается объемный и естественный теплый звук. Серия Endeavor воплощает современное качество передовых серий маршевых барабанов.

Большие барабаны Majestic Endeavor характеризуются множеством качеств профессионального уровня при достаточно разумной стоимости. Расширенные грейферные винты способствуют более равномерному распределению натяжения вокруг обода. Натяжные стержни, предназначенные для эксплуатации в тяжелых условиях и отлитые по форме алюминиевые лаги, установлены для того, чтобы выдерживать давление создаваемое настройками. Барабаны предлагаются в хромированной и черной эпоксидной отделке.

Большие барабаны Majestic Endeavor

Модель	Размеры	Лаги
EBS2210	22" x 10"	6
ESS2410	24" x 10"	8
ESS2610	26" x 10"	10
ESS2014	20" x 14"	6
ESS2214	22" x 14"	8
ESS2414	24" x 14"	8
ESS2614	26" x 14"	10
EBS2210B	22" x 10"	6
ESS2410B	24" x 10"	8
ESS2610B	26" x 10"	10
ESS2014B	20" x 14"	6
ESS2214B	22" x 14"	8
ESS2414B	24" x 14"	8
ESS2614B	26" x 14"	10

Большие барабаны MAJESTIC CONTENDER

Инструменты Majestic серии Contender спроектированы легкими по весу и приемлемыми по стоимости. Эти барабаны имеют корпуса, выполненные из твердых пород дерева и пластика Remo, благодаря этому звуку придается теплый тембр с большой динамикой и проекцией. Все барабаны серии Contender имеют простую, испытанную временем конструкцию, предназначенную для безупречного исполнения и легкости в эксплуатации. Лаги этой серии, отлитые по форме из цинкового сплава – легкие и в то же время прочные, обеспечивают стабильность настройки и исполнения. Большие барабаны Majestic Contender предлагаются в шести диаметрах и с двумя размерами глубины корпуса, в зависимости от потребностей оркестровых ансамблей, в которых имеют значение не только качество звука, но и вес инструмента. Эта беспрецедентная гамма вариантов на данном этапе открывает двери в мир тональных басовых барабанов. Большие барабаны этой серии имеют корпус из твердых сортов дерева, и характеризуются симметричной инкрустацией лаг и легким весом.

Большие барабаны Majestic Contender

Модель	Размеры	Лаги
CBS1610	16" x 10"	6
CBS1810	18" x 10"	8
CBS2010	20" x 10"	10
CBS2210	22" x 10"	6
CBS2410	24" x 10"	8
CBS2610	26" x 10"	8
CBS2014	20" x 14"	10
CBS2214	22" x 14"	6
CBS2414	24" x 14"	8
CBS2614	26" x 14"	10
CBC2014	20" x 14"	6
CBC2214	22" x 14"	8
CBC2414	24" x 14"	8
CBC2614	26" x 14"	10



VAN LIMBURG STIRUM MARCHING BAND



CBS2214
Маршевый Большой барабан 22" x 14"

Большие барабаны MAJESTIC XTD

Звук больших барабанов Majestic серии XTD уникален за счет того, что равномерное расположение лаг на легких деревянных обручах с помощью алюминиевых крюков помогает создать необходимое натяжение пластика и желаемый резонанс. Такая конструкция поддерживает одновременно и классический дизайн и возможность точной настройки. Правильно сконструированные и расположенные, воздушные отверстия на бас-барабанах дают необходимый резонанс ответной мембраны.



XBC3016, XBC2615, XBC1414, XBC2214

Модель	Размеры	Лаги	Корпус	Обруч
XBC1414	14" x 14"	8	Клен	Алюминий
XBC1614	16" x 14"	8		
XBC1814	18" x 14"	8		
XBC2014	20" x 14"	10		
XBC2214	22" x 14"	10		
XBC2414	24" x 14"	10		
XBC2614	26" x 14"	10		
XBC2814	28" x 14"	10		
XBC2615	26" x 15"	10		
XBC2815	28" x 15"	10		
XBC3016	30" x 16"	10		
XBC3216	32" x 16"	10		

Малые барабаны MAJESTIC XTD



Majestic XHC1412S

Барабан малый, 14" x 12", покрытие Gloss White (SW), стандартный хард-вайер Satin Chrome (SC)



Majestic XXA1410S

Барабан малый, 14" x 10" без J-крюков (дополнительное сильное натяжение)

Малые барабаны Majestic серии XTD вы можете настроить по своему усмотрению и добиться как высокого тона, так и просто стандартного звучания. Тембр серии XTD остается полным и насыщенным на всех уровнях натяжения мембраны. Исключительный дизайн корпуса с двойным ободом обеспечивает максимальную стабильность натяжения пластика даже при интенсивной игре.

Модель	Размеры	Лаги	Корпус	Обруч
XHC1311SK	13" x 11"	10	Береза/ Клен	Толщина стального обруча 2.3 мм
XHC1412SK	14" x 12"	12		Литой алюминиевый обруч
XHC1412SK	14" x 12"	12		Литой алюминиевый обруч
XHC1412S	14" x 12"	12		Литой алюминиевый обруч

Малые барабаны Majestic серии XTD доступны со специальным цветовым напылением



Black (BK)



Gloss (CC)



Blue (BU)



Red (RD)



Gold (GL)



Green (GN)



Grey (GE)



White (WH)

Малые барабаны MAJESTIC XTD

Малые барабаны Majestic серии HT – это более легкая версия маршевых барабанов серии XTD. Эти модели объединяют в себе традиционный дизайн и функции обычного маршевого барабана с подструнником, а также способность добиться максимального натяжения пластика.



Majestic XHC1412S
покрытие Grey Steel



Majestic XHC1311S
покрытие Grey Steel

Малый 13" барабан Majestic HT специально разработан для музыкантов молодежных маршевых бэндов. Он сочетает в себе традиционный дизайн и функции барабанов серии XTD (со стальным обручем 2.3 мм).

Варианты расцветок:



Малые барабаны MAJESTIC ENDEAVOR



Малый барабан Majestic Endeavor предлагается в различных размерах и может быть выполнен с хромированной или черной эпоксидной отделкой. У всех барабанов серии Endeavor имеются мощные стальные ободы 2.3 мм. Все 14" барабаны оснащены параллельным механизмом Majestic.



Majestic ESS9912AB



ESS1335S

Majestic серия Endeavor 9000 специально разработана и предназначена для военных оркестров английского стиля. В моделях этой серии объединены традиционный дизайн с 12 лагами и алюминиевыми обручами. За счет 12 лаг настройка пластика происходит более точно, благодаря этому достигается большая стабильность тембра.

Серия Endeavor		
Модель	Размеры	Лаги
ESS1210	12" x 10"	6
ESS1210B	12" x 10"	6
ESS1310	13" x 10"	8
ESS1310B	13" x 10"	8
ESS1335	13" x 3,5"	8
ESS1335S	13" x 3,5"	8
ESS1406A	14" x 6"	8
ESS1406AB	14" x 6"	8
ESS1406B	14" x 6"	8
ESS1406SA	14" x 6"	8
ESS1410A	14" x 10"	8
ESS1410AB	14" x 10"	8
ESS1412A	14" x 12"	8
ESS1210B	12" x 10"	8
ESS1310B	13" x 10"	8
ESS1406AB	14" x 6"	8
ESS1410AB	14" x 10"	8
ESS1412AB	14" x 12"	8
ESS9912AB	14" x 12"	12

Малые барабаны MAJESTIC CONTENDER

Малые барабаны Majestic Contender имеют различные размеры и предназначены для широкого диапазона применений. Малый барабан серии Contender является идеальным инструментом, как для начинающих, так и для профессиональных исполнителей. В этих барабанах установлены стандартные подструнники и простой традиционный простой традиционный натяжитель для их использования.



Majestic CSS1410

Серия Contender		
Модель	Размеры	Лаги
CSS1210	12" x 10"	6
CSS1310	13" x 10"	6
CSS1406	14" x 6"	8
CSS1410	14" x 10"	8
CSS1412	14" x 12"	8
CSS1412	14" x 12"	8

Томы

Том – Томы MAJESTIC ENDEAVOR

Том – Томы Majestic серии Endeavor имеют мягкий нерезкий звук, так как изготавливаются из твердых пород дерева (клен). Основными особенностями этих инструментов являются проекция звука с особым срезом и регулируемый вес. Также модели этой серии оснащены 1.6 мм стальными ободами. Томы предлагаются в хромированной или черной эпоксидной отделке.



Том-томы серии Endeavor		
Модель	Размеры	Лаги
ET023/B	10" x 8"	6
	12" x 10"	6
	13" x 11"	6
ET8023/B	8" x 8"	5
	10" x 8"	6
	12" x 10"	6
ET68023/B	13" x 11"	6
	6" x 8"	4
	8" x 8"	5
	10" x 8"	6
ET60234/B	12" x 10"	6
	13" x 11"	6
	6" x 8"	4
	10" x 8"	6
	12" x 10"	6
ET60234/B	13" x 11"	6
	14" x 12"	6



Мульти-томы MAJESTIC XTD

Мульти-томы Majestic серии XTD имеют внутреннюю отделку из грецкого ореха, имеющего более теплый тон. Дизайн том – томов изменен в лучшую сторону для достижения объема и гармонии звучания с малыми и бас-барабанами.

Том-томы доступны в двух вариантах исполнения корпуса:

- 1 вариант: с изгибом корпуса с внешней стороны (материал – грецкий орех).
- 2 вариант: стандартный дизайн корпуса без изгибов.



Обруч том-томов серии XTD из грецкого ореха спроектирован для укрепления корпуса и поддержания стабильности инструмента во время длительного использования.



Majestic XQC68023Q



XAT680234S

Том-томы серии XTD типа Agility (набор из шести) 6/8/10/12/13/14"

Модель	Размеры	Лаги	Корпус	Обруч	Примечание
XQC024K	10" x 10"	6	Орех/Клен	Толщина стального обруча 2.3 мм	с J-крючками для крепления
	12" x 12"	8			
	14" x 13"	8			
XQC8023Q/ XQC8023S	8" x 8"	5	Орех/Клен	Толщина стального обруча 2.3 мм	с J-крючками для крепления
	10" x 10"	6			
	12" x 12"	8			
XQC0234Q/ XQC0234S	13" x 12.5"	8	Орех/Клен	Толщина стального обруча 2.3 мм	с J-крючками для крепления
	10" x 10"	6			
	12" x 12"	8			
XQT0606	6" x 6"	4	Орех/Клен	Толщина стального обруча 2.3 мм	-
	6" x 8"	4			
	8" x 6"	5			
XQT0806	8" x 6"	5	Орех/Клен	Толщина стального обруча 2.3 мм	-

Модель	Описание
XAT8023Q	Том-томы серии XTD типа Agility (набор из четырех) 8/10/12/13"
XAT0234Q	Том-томы серии XTD типа Agility (набор из четырех) 10/12/13/14"
XAT68023Q	Том-томы серии XTD типа Agility (набор из пяти) 6/8/10/12/13"
XAT60234Q	Том-томы серии XTD типа Agility (набор из пяти) 6/10/12/13/14"
XAT668023S	Том-томы серии XTD типа Agility (набор из шести) 6/6/8/10/12/13"
XAT660234S	Том-томы серии XTD типа Agility (набор из шести) 6/6/10/12/13/14"
XAT680234S	Том-томы серии XTD типа Agility (набор из шести) 6/8/10/12/13/14"
XTT0606	Том серии XTD типа Agility, 6" x 6"

Палочки и молоточки



Компания "Adams" выпускает широкий ассортимент профессиональных палочек и молоточков для всех видов перкуSSIONных инструментов из различных материалов.

Литавры (Палочки деревянные, бамбуковые, тростниковые ADAMS)

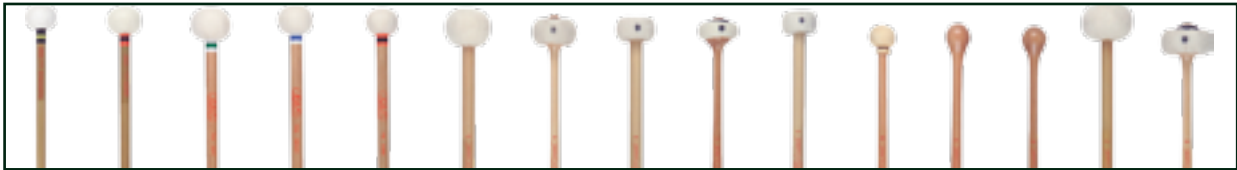

Adams 4MLTM3 Палочки для литавр кленовые "soft"
Adams 4MLTT0 Палочки для литавр бамбуковые "staccato"
Adams 4MLTT1 Палочки для литавр бамбуковые "hard"
Adams 4MLTT2 Палочки для литавр бамбуковые "medium"
Adams 4MLTT3 Палочки для литавр бамбу-

ковые "soft"
Adams 4MLTC0 Палочки для литавр custom "staccato"
Adams 4MLTC2 Палочки для литавр custom "medium"
Adams 4MLCD01 Палочки для литавр Classic 1, Bamboo
Adams 4MLCD02 Палочки для литавр Classic 2, Hickory

Adams 4MLCD03 Палочки для литавр Classic 3, Bamboo
Adams 4MLCD04 Палочки для литавр Classic 4, Hickory
Adams 4MLCD05 Палочки для литавр Classic 5, Bamboo
Adams 4MLCD06 Палочки для литавр Classic 6, Hickory
Adams 4MLCD07 Палочки для литавр

Classic 7, Bamboo
Adams 4MLCD08 Палочки для литавр Classic 8, Hickory
Adams 4MLCD09 Палочки для литавр Classic 9, Hickory
Adams 4MLCD10 Палочки для литавр Classic 10, Hickory

Маримба (Палочки деревянные, тростниковые ADAMS)



4MLMB1 Палочки для маримбы MB1, рекомендованы для инструментов Adams
4MLMB2 Палочки для маримбы MB2 "hard"
4MLMB3 Палочки для маримбы MB3 "medium-hard"
4MLMB4 Палочки для маримбы MB4 "medium"
4MLMB5 Палочки для маримбы MB5 "medium-soft"
4MLMB6 Палочки для маримбы MB6 "soft"
4MLMB7 Палочки для маримбы MB7 "extra-soft"
Палочки для маримбы Robert van Sice
Набор из 2-х палочек
4MLBMSM01 Палочки для маримбы "Robert van Sice" M1 "dark"
4MLBMSM02 Палочки для маримбы "Robert van Sice" M2 "dark-medium"
4MLBMSM03 Палочки для маримбы "Robert van Sice" M3 "medium-dark to medium"

4MLBMSM04 Палочки для маримбы "Robert van Sice" M4 "medium to bright"
4MLBMSM05 Палочки для маримбы "Robert van Sice" M5 "medium to very bright"
4MLBMSM06 Палочки для маримбы "Robert van Sice" M6 "medium bright to very bright"
4MLBMSM11 Палочки для маримбы "Robert van Sice" M11 "very dark"
4MLBMSM12 Палочки для маримбы "Robert van Sice" M12 "dark"
4MLBMSM13 Палочки для маримбы "Robert van Sice" M13 "medium dark"
4MLBMSM14 Палочки для маримбы "Robert van Sice" M14 "medium bright"
4MLBMSM15 Палочки для маримбы "Robert van Sice" M15 "bright"
4MLBMSM16 Палочки для маримбы "Robert van Sice" M16 "very bright"

4MLBSR01 Палочки пальмовые для маримбы "Robert van Sice" R1 "dark"
4MLBSR02 Палочки пальмовые для маримбы "Robert van Sice" R2 "dark-medium"
4MLBSR03 Палочки пальмовые для маримбы "Robert van Sice" R3 "medium-dark to medium"
4MLBSR04 Палочки пальмовые для маримбы "Robert van Sice" R4 "medium to bright"
4MLBSR05 Палочки пальмовые для маримбы "Robert van Sice" R5 "medium to very bright"
4MLBSR06 Палочки пальмовые для маримбы "Robert van Sice" R6 "medium bright"
4MLBSR11 Палочки пальмовые для маримбы "Robert van Sice" R11 "very dark"
4MLBSR12 Палочки пальмовые для маримбы "Robert van Sice" R12 "dark"
4MLBSR13 Палочки пальмовые для маримбы "Robert van Sice" R13 "medium dark"

4MLBSR14 Палочки пальмовые для маримбы "Robert van Sice" R14 "medium bright"
4MLBSR15 Палочки пальмовые для маримбы "Robert van Sice" R15 "bright"
4MLBSR16 Палочки пальмовые для маримбы "Robert van Sice" R16 "very bright"
Палочки для маримбы Robert van Sice
Набор из 2-х палочек
4MLBMBM100 Палочки Bogdan Bacanu M100 "Bass-soft"
4MLBMBM110 Палочки Bogdan Bacanu M110 "Bright-soft"
4MLBMBM120 Палочки Bogdan Bacanu M120 "Soft"
4MLBMBM130 Палочки Bogdan Bacanu M130 "Medium-soft"
4MLBMBM140 Палочки Bogdan Bacanu M140 "Medium"

Ксилофон/Колокольчики/Вибрафон (ADAMS)

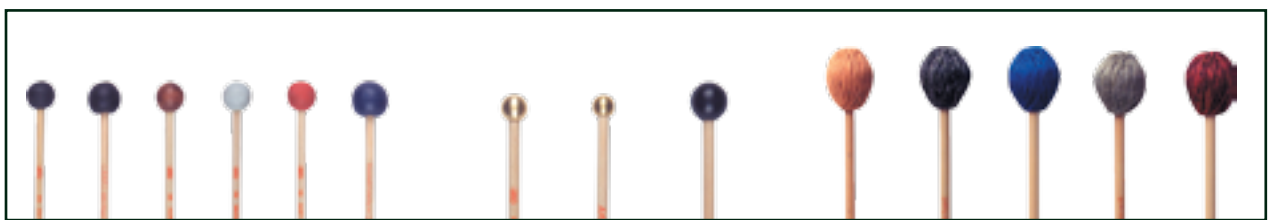

Палочки для вибратона
Adams 4MLVR1 Палочка для вибратона пальмовая "hard"
Adams 4MLVR2 Палочка для вибратона пальмовая "medium-hard"
Adams 4MLVR3 Палочка для вибратона пальмовая "medium"
Adams 4MLVR4 Палочка для вибратона пальмовая "medium-soft"
Adams 4MLVR5 Палочка для вибратона

пальмовая "soft"
Палочки для ксилофона
Adams 4MLXB1 Палочки для ксилофона березовые "ex.hard"
Adams 4MLXB2 Палочки для ксилофона березовые "hard"
Adams 4MLXB3 Палочки для ксилофона березовые "hard-wood"
Adams 4MLXB4 Палочки для ксилофона березовые "medium"

Adams 4MLXB5 Палочки для ксилофона "soft"
Adams 4MLXF0MAD Палочки для ксилофона "Successfull Playing"
Палочки для гlockenшпилей
Adams 4MLGB1 Палочки для гlockenшпиля березовые "hard"
Adams 4MLGB2 Палочки для гlockenшпиля березовые "brass-small"
Adams 4MLGB3 Палочки для гlockenшпиля

березовые "brass-large"
Палочки для тубулярных колоколов
Adams 4MLBK0 Колотушка для тубулярных колоколов
Палочки для bell plates
Adams 4MLBP0 Палочки для bell plates, small
Adams 4MLBP1 Палочки для bell plates, large

Гонг/Большой Барабан/Колокола (Палочки деревянные ADAMS)



Adams 4MLBD0 Колотушка для бас-барабана "Symphonic", "small"
Adams 4MLBD1 Колотушка для бас-барабана "Symphonic", "large"

Adams 4MLBD2 Колотушка для бас-барабана "roller"
Adams 4MLBD3 Колотушка для бас-барабана "double-end"

Колотушка для гонга
Adams 4MLGS0 Колотушка для гонга "Symphonic", "small"

Adams 4MLGS1 Колотушка для гонга "Symphonic", "large"

GROVER
PRO PERCUSSION™



Grover TMB1

TMB3

TMB4

TMB5



Grover TM1

TM2

TM3

TM4

TM5

TM6

Бамбуковые палочки для литавр Grover ARTIST'S CHOICE™

Бамбуковые палочки Grover Artist's Choice™ для литавр – это высококачественные палочки ручной работы. Для их производства используются самые лучшие сорта бамбука. Весь производственный процесс происходит вручную с учетом индивидуальных потребностей клиента. Окончательная отделка палочек это исключительный процесс, состоящий из 10 этапов. При этом процессе обеспечивается защита от влажности, что в результате приводит к отличному ровному звуку. Благодаря специальной обработке, дерево бамбука не высыхает и не трескается, тем самым увеличивается срок эксплуатации палочек. Качественное войлочное покрытие из немецкой и американской шерсти на наконечниках, прикрепленных к деревянному основанию, сшито вручную, что также способствует созданию насыщенного полного звука при минимальном контакте с музыкальным инструментом. Благодаря высокому качеству, бамбуковые палочки для литавр нашли признание у самых выдающихся солистов-литавристов.

Палочки для литавр Grover HOLMES

Спроектированы литавристом мирового класса Риком Холмсом (Rick Holmes). Палочки Holmes изготовлены из самых отборных материалов. Все держки сделаны из обработанного твердого клена, растущего в Новой Англии и отличаются надлежащей симметрией. Шариковые наконечники тщательно образом обшиты в ручную с использованием войлочного покрытия из немецкой и американской шерсти. Они также легко и полностью снимаются, позволяя, в случае необходимости, сделать быструю и несложную замену.

Палочки для литавр Grover

(B – означает бамбук)
Grover TM-1, TMB-1 General
Эта модель палочек – универсальная, создает самый полный, наиболее естественный звук литавр.
Grover TM-2, TMB-2 Staccato
Эта модель в отличие от модели General, создает четкий, и в то же время полный артикулированный звук.
Grover TM-3, TMB-3 Ultra staccato
Эта модель палочек, кроме деревянных держков, создает самый артикулированный звук на литаврах. Идеально подходит для игры на multi-percussion.
Grover TM-4, TMB-4 Cartwheel
Это самая мягкая модель создает насыщенный звук литавр при минимальном контакте с инструментом.
Grover TM-5, TMB-5 Hard General
Как и General, эта модель палочек предназначена для создания четко выраженного артикулированного насыщенного звука.
Grover TM-6 Wood
Специально разработанная модель палочек для более четкой мелкой техники игры (пассажей) на литаврах.

Колотушки GROVER для гонга

Выполненные в стиле палочек для маримбы, эти колотушки имеют специальный “взвешенный” наконечник из твердой резины для извлечения звуков гонга и там-тама. Ручка, выполненная из твердых пород лиственного дерева, растущего в Новой Англии, с ровной матовой отделкой, имеет идеальную длину, благодаря которой музыкант может добраться до самой оптимальной зоны игры.

Grover TT-1 Blue/Large

Эта модель для Там-тама (32” и больше)

Grover TT-2 Red/Medium general

Для всех моделей Гонгов и Там-тамов (до 36”)

Grover TT-3 Green/Hard general

Для дополнительной артикуляции на всех моделях Гонга и Там-тама

Молоточки GROVER для тубулярных колоколов

Эти первоклассные молоточки предназначены для профессионалов-ударников. Имеют твердую и мягкую стороны. Равномерный баланс веса помогает создать естественный звук. ПеркуSSIONИСТЫ отдадут предпочтение молоточкам из сыромятной кожи.

Модель Grover PM-3

(Medium 1.5”, 130 грамм)

Модель Grover PM-4

(Large 1.75”, 185 грамм)



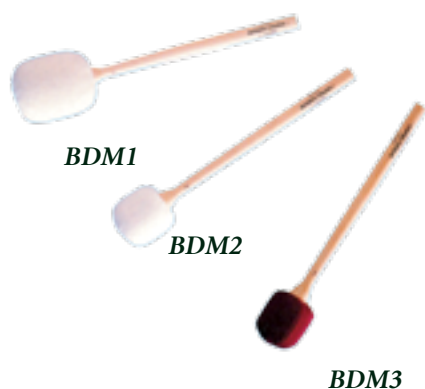

Колотушки GROVER для большого барабана

Новейшие бамбуковые колотушки серии Artist's Choice™ для Большого барабана характеризуются таким же высоким качеством ручной работы, как и бамбуковые палочки для литавр. Шариковые наконечники тщательно образом обшиты вручную с использованием войлочного покрытия из немецкой шерсти, которые в сочетании с высококачественными держакми обеспечивают отличное звучание, что является гарантией профессионального выбора.

Традиционные колотушки имеют наконечники эллиптической формы, обшитые покрытием из отборной немецкой шерсти.

Очень длинная ручка из клена, обеспечивает исключительный баланс звучания.

Grover BDM-1/BDM-1B General

Эта модель универсальных колотушек создает самый объемный, наиболее естественный звук на Большом барабане.

Grover BDM-2/BDM-2B Staccato

Эта модель создает четкий и в то же время полный артикулированный звук.

Grover BDM-3/BDM-3B Ultra Staccato

Эта модель создает самый артикулированный звук на Большом барабане.

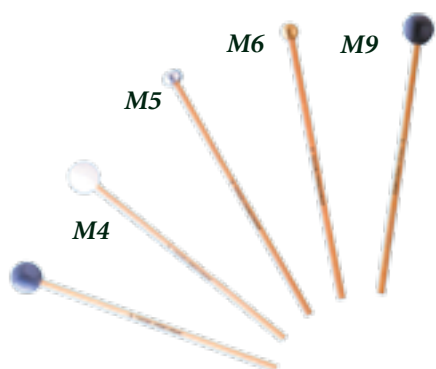

Палочки GROVER для оркестровой перкуссии

Компания GROVER PRO PERCUSSION предлагает четыре модели палочек для оркестровых ксилофонов и колокольчиков, а также пять моделей палочек только для колокольчиков, предназначенных для самого яркого исполнения.

Характерной чертой каждой модели являются держакки из тростника, тщательно обработанные в соответствии с диаметром и упругостью.

Палочки Grover Для КСИЛОФОНА / КОЛОКОЛЬЧИКОВ

14" держакки из тростника, прочное полимерное покрытие в стиле Hi-tech.

	ПАЛОЧКИ ДЛЯ КСИЛОФОНА	ПАЛОЧКИ ДЛЯ КОЛОКОЛЬЧИКОВ
M1 (1"hard PVC)	Articulate	Full Spectrum
M2 (1 1/8" PVC)	Full/cutting	Huge Sound
M3 (1" medium Poly) Lite/ Sonority		Soft Celesta, great on wood blocks
M4 (1 1/8" medium Poly)	Focused/blend	Celesta, Extra weight

Концертные палочки GROVER ДЛЯ КОЛОКОЛЬЧИКОВ

13" держакки из тростника, удобные при манипуляции, увеличенный диапазон высоких частот.

M5 (5/8"- aluminium-oval)	Light/extreme brilliance
M6 (5/8"- brass round)	Heavy/extreme brilliance
M7 (7/8"- black phenolic)	"Petite"/ Light & delicate
M8 (1" - black phenolic)	Very bright/ fast cutting
M9 (1 1/8"- black phenolic)	Fat/full brilliance

Палочки GROVER "FAT HEAD"

Компания GROVER PRO PERCUSSION предлагает три модели палочек "FAT HEAD" для ксилофонов (Solo Xylo). Характерной чертой этой серии является овальная форма шарика, за счет чего создается контакт с поверхностью клавиш Ксилофона и при этом получается более насыщенный звук инструмента. Серию Solo Xylo отличают 14" ручки из тростника.

ПАЛОЧКИ Grover Для КСИЛОФОНА

- M11** Hard rubber
- M12** Medium rubber
- M13** Soft rubber

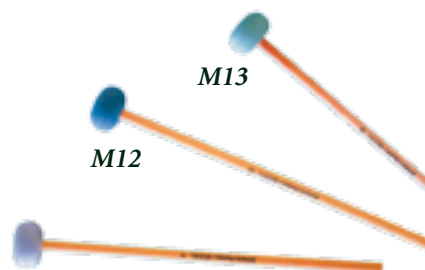



Fina®

Fina Guitars на рынке России

Качественные материалы

Для производства гитар Fina используется отборная древесина из Северной Америки, Индии и Африки, вручную отобранная по тональным характеристикам.

Перед началом производства, древесина высушивается естественным образом минимум 18 месяцев, что позволяет ей приобретать свои лучшие качества.

В производство идет только тот материал, который отвечает всем принятым нормам качества.

Как результат, из этой древесины получаются качественные, отлично звучащие гитары.

Ассортимент гитар для музыкантов любого уровня

Под брендом Fina выпускается около 100 моделей гитар, из которых каждый желающий может подобрать себе гитару по вкусу.

В ассортименте Fina найдется гитара, как для начинающего музыканта, так и для профессионала.

Каждая модель тщательно разрабатывалась под определенные цели.

Гарантия высокого качества

www.arsenalmusic.ru



УКУЛЕЛЕ, ГИТАРЫ
ГИТАРЫ АКУСТИЧЕСКИЕ
ГИТАРЫ ЭЛЕКТРОАКУСТИЧЕСКИЕ
ЭЛЕКТРОГИТАРЫ
НАРОДНЫЕ ИНСТРУМЕНТЫ
СТОЙКИ
АКСЕССУАРЫ

ГИТАРЫ

Ashton



Предлагаем обратить внимание на яркие и современные музыкальные инструменты от австралийского бренда Ashton.

Коллектив Ashton состоит из самых талантливых мастеров Австралии, дизайнеров, инженеров и музыкантов, которые контролируют процесс создания продукции от зарождения концепции до совершенного результата. Талант и компетентность высококвалифицированной команды мастеров позволяют предложить музыкантам всего мира музыкальные инструменты высшего качества по очень доступным ценам.



Ashton UKE100

Варианты цветов: синий, красное дерево, оранжевый, розовый, красный, белый, желтый

Гитары

P. Lorencio

by Strunal



Классические гитары P.Lorencio by Strunal изготовлены на чешской фабрике Strunal, ранее известной как Cremona. Фабрика Strunal является крупнейшим производителем струнных инструментов в Европе. Уже более 350 лет компания успешно продолжает богатые традиции изготовления качественных музыкальных инструментов, создаваемые в этом регионе ремесленниками и мастерами с середины XVI века. Основной упор делается на строгий выбор качественной резонансной древесины и ее тщательную обработку. Все инструменты марки Strunal отличаются исключительными звуковыми качествами, традиционной европейской обработкой и доступными ценами.



P.Lorencio by Strunal 200 L
Гитара акустическая классик

Струны: металл
Верхняя дека: ламинат ели
Нижняя дека и обечайки: ламинат вишни
Гриф: бук
Покрытие: глянцевое

P.Lorencio by Strunal 201 L
Гитара акустическая классик

Струны: нейлон
Верхняя дека: ламинат ели
Нижняя дека и обечайки: ламинат вишни
Гриф: бук
Покрытие: глянцевое

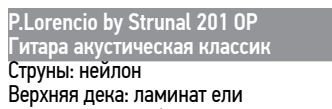

P.Lorencio by Strunal 201 OP
Гитара акустическая классик

Струны: нейлон
Верхняя дека: ламинат ели
Нижняя дека и обечайки: ламинат вишни
Гриф: бук
Open poore

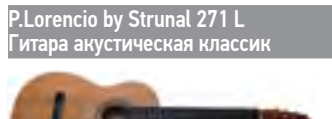

P.Lorencio by Strunal 271 L
Гитара акустическая классик

Струны: нейлон
Верхняя дека: массив кедра
Нижняя дека и обечайки: ламинат вишни
Гриф: бук
Покрытие: глянцевое



P.Lorencio by Strunal 271 OP
Гитара акустическая классик

Струны: нейлон
Верхняя дека: массив кедра
Нижняя дека и обечайки: ламинат вишни
Гриф: бук
Open poore



P.Lorencio by Strunal 4855

Струны: нейлон
Верхняя дека: кедр
Нижняя дека и обечайки: ламинат красного дерева
Гриф: красное дерево
Накладка грифа и подставка для струн: бук
Покрытие: глянцевое

P.Lorencio by Strunal 4655
Гитара акустическая классик

Струны: нейлон
Верхняя дека: ель
Нижняя дека и обечайки: слоеный махагони
Гриф: махагони
Покрытие: глянцевое

Walden

Guitars

Гитары Walden олицетворяют красоту звука и совершенство музыки. Миссия Walden - в создании гитар высокого качества, обладающих индивидуальным, ярким, сочным и динамичным звучанием, выполненных в соответствии с современными требованиями производства музыкальных инструментов данного класса.

В дальнейших планах специалистов Walden расширение модельного ряда инструментов, совершенствование производства, применение новых методов контроля качества, привлечение профессиональных музыкантов, преподавателей в качестве высококвалифицированных консультантов при разработке проектов новых моделей инструментов, обеспечение активной проработки требований и пожеланий заказчиков и покупателей.

Главная задача Walden - обеспечить таланты самыми лучшими средствами для самовыражения, создавать инструменты, которым можно доверять и которые, вместе с тем, обладают доступной ценой.



Форма корпуса: Grand Auditorium,

Верх: цельная ель,
Обечайки и нижняя дека: палисандр,
Окантовка деки: цельный палисандр,
Накладка на гриф: палисандр,
Гриф: махагони,
Профиль грифа: низкопрофильный,
"С",
Длина: 680 мм,
Верхний порожок и нижний порожок: кость,

Ширина верхнего порожка: 46 мм,
Струны: D'Addario EXP23,
Строй: B-E-A-D-F#-B,
Отделка: матовое, нитроцеллюлозный лак,
Кейс: Walden Hard-shell Case,
Электроника: Fisman Prefix Pro (только B-1E).

WALDEN гитары акустические и электроакустические



Walden CD350/G

Гитара акустическая Dreadnought
Верхняя дека: ель
Нижняя дека и обечайки: красное дерево
Накладка на гриф: индийский палисандр
Цвет: Natural
Покрытие: лак
Чехол в комплекте



Walden CD350B/G

Гитара акустическая Dreadnought
Верхняя дека: ель
Нижняя дека и обечайки: красное дерево
Накладка на гриф: индийский палисандр
Цвет: черный
Покрытие: лак
Чехол в комплекте



Walden CD350SN/G

Гитара акустическая Dreadnought
Верхняя дека: ель
Нижняя дека и обечайки: красное дерево
Накладка на гриф: индийский палисандр
Цвет: Sunburst Natural
Покрытие: лак
Чехол в комплекте



Walden CD350CE/G

Гитара электроакустическая Dreadnought
Верхняя дека: ель
Нижняя дека и обечайки: красное дерево
Накладка на гриф: индийский палисандр
С вырезом
Звукосниматель: Walden
Покрытие: лак
Чехол в комплекте



Walden CD351/G

Гитара акустическая Dreadnought
Верхняя дека: ель
Нижняя дека и обечайки: красное дерево
Цвет: Natural
Покрытие: лак
Чехол в комплекте



Walden D552/G

Гитара акустическая Dreadnought, 12-ти струнная
Верхняя дека: цельная ель
Нижняя дека и обечайки: красное дерево
Цвет: Natural
Покрытие: нитроцеллюлозное матовое
Чехол в комплекте



Walden D550/G

Гитара акустическая Dreadnought
Верхняя дека: цельная ель
Нижняя дека и обечайки: красное дерево
Покрытие: нитроцеллюлозное матовое
Чехол в комплекте



Walden D570/G

Гитара акустическая Dreadnought
Верхняя дека: цельный красный кедр
Нижняя дека и обечайки: красное дерево, Покрытие: нитроцеллюлозное матовое
Чехол в комплекте



Walden G3000/HA

Гитара акустическая Grand Auditorium
Верхняя дека: цельная ель Sitka
Нижняя дека и обечайки: цельный палисандр
Цвет: Natural
Покрытие: нитроцеллюлозное матовое
Кейс в комплекте



Walden CG600/G

Гитара акустическая Grand Auditorium
Верхняя дека: цельная ель Sitka
Нижняя дека и обечайки: палисандр
Покрытие: лак
Чехол в комплекте



Walden D740/G

Гитара акустическая Dreadnought
Верхняя дека: цельная ель Sitka
Нижняя дека и обечайки: красное дерево
Отделка корпуса: белый пластик
Цвет: Natural
Покрытие: нитроцеллюлозное матовое
Чехол в комплекте



Walden G1070CEQ/HA

Гитара электроакустическая Grand Auditorium
Верхняя дека: цельный красный кедр
Нижняя дека и обечайки: красное дерево
Покрытие: нитроцеллюлозное матовое
Звукосниматель: Fishman Prefix Pro
Кейс Deluxe в комплекте



Walden G2070/HA

Гитара акустическая Grand Auditorium
Верхняя дека: цельный красный кедр
Нижняя дека и обечайки: цельное красное дерево
Цвет: Natural
Покрытие: нитроцеллюлозное матовое
Кейс в комплекте



Walden D2040/HA

Гитара акустическая Dreadnought
Верхняя дека: цельная ель Sitka
Нижняя дека и обечайки: цельное красное дерево
Отделка корпуса: палисандр
Цвет: Natural
Покрытие: нитроцеллюлозное матовое
Кейс в комплекте



Walden D600/G

Гитара акустическая Dreadnought
Верхняя дека: цельная ель
Нижняя дека и обечайки: палисандр
Покрытие: нитроцеллюлозное матовое
Чехол в комплекте



Walden D810/G

Гитара акустическая Dreadnought
Верхняя дека: цельная ель Engelmann
Нижняя дека и обечайки: палисандр
Покрытие: нитроцеллюлозное матовое
Чехол в комплекте

WALDEN NYLON-STRING



Walden SN350/G

Гитара акустическая классик
Верхняя дека: ель
Нижняя дека и обечайки: красное дерево
Покрытие: лак
Чехол в комплекте



Walden SN550/G

Гитара акустическая классик
Верхняя дека: цельная ель
Нижняя дека и обечайки: красное дерево, Покрытие: лак
Чехол в комплекте



Walden SN570/G

Гитара акустическая классик
Верхняя дека: цельный кедр
Нижняя дека и обечайки: красное дерево, Покрытие: лак
Чехол в комплекте



Walden SN2010/HA

Гитара акустическая классик
Верхняя дека: цельная ель
Нижняя дека и обечайки: палисандр
Покрытие: лак
Чехол в комплекте



Компания «Музыкальный Арсенал» представляет на Российском рынке производителя высококачественных испанских гитар Paco Castillo. В последние 40 лет имя основателей - семьи Хулиа (Julia), является синонимом качества в изготовлении испанских гитар. И это не случайно, огромный опыт в гитарном деле членов этого семейства позволяет с гордостью демонстрировать продукцию наивысшего качества. Приобретя бесценный опыт в производстве гитар, в 2009 году семья Хулиа (Julia) создала собственное дело, воплотив в нем традиции высокого мастерства и четкого соблюдения всех этапов изготовления инструментов. И сегодня с уверенностью можно говорить о том, что гитары Paco Castillo являются эталоном качества испанских гитар. Музыкальный Арсенал - эксклюзивный дистрибьютор Paco Castillo в России.



Paco Castillo 240



Paco Castillo 201
Гитара акустическая классик.
Верхняя дека: цельный канадский красный кедр.
Нижняя дека и обечайки: красное дерево (Сапелли).
Гриф: красное дерево.
Накладка грифа: индийский палисандр.
Колковый механизм: никелированное покрытие.
Подставка: европейский клен.
Покрытие: глянцевое/ матовое.



Paco Castillo 222CE
Гитара электроакустическая.
Верхняя дека: цельный канадский красный кедр.
Нижняя дека и обечайки: красное дерево (Сапелли).
Гриф: африканское красное дерево.
Накладка грифа: индийский палисандр.
Колковый механизм: никелированное покрытие.
Подставка: индийский палисандр.
Покрытие: глянцевое.
Электроника: Fishman Clasica III.



Paco Castillo 202
Гитара акустическая классик.
Верхняя дека: цельный канадский красный кедр.
Нижняя дека и обечайки: красное дерево (Сапелли).
Гриф: красное дерево.
Накладка грифа: индийский палисандр.
Колковый механизм: никелированное покрытие.
Подставка: индийский палисандр.
Покрытие: глянцевое.



Paco Castillo 240
Гитара акустическая классик
Верхняя дека: цельный канадский красный кедр
Нижняя дека и обечайки: индийский палисандр
Гриф: испанский кедр с полосой из эбенового дерева
Накладка грифа: эбеновое дерево
Колковый механизм: золотое покрытие
Подставка: индийский палисандр
Покрытие: глянцевое



Paco Castillo 203
Гитара акустическая классик.
Верхняя дека: цельный канадский красный кедр.
Нижняя дека и обечайки: палисандр.
Гриф: красное дерево.
Накладка грифа: индийский палисандр.
Колковый механизм: золотое покрытие.
Подставка: индийский палисандр.
Покрытие: глянцевое.



Paco Castillo 204
Гитара акустическая классик.
Верхняя дека: цельный канадский красный кедр.
Нижняя дека и обечайки: индийский палисандр.
Гриф: испанский кедр с полосой из эбенового дерева.
Накладка грифа: эбеновое дерево.
Колковый механизм: золотое покрытие.
Подставка: индийский палисандр.
Покрытие: глянцевое.



Компания «Музыкальный Арсенал» представляет на российском рынке бренды Team International (China) Co Ltd – акустические и электрогитары SX, классические гитары Valencia. Каждый из этих брендов уже известен на мировом рынке и имеет хорошую репутацию во многих странах. Благодаря глубокому знанию продукции, богатому опыту и преданности традициям Team International (China) Co Ltd стала одной из лидирующих компаний, экспортирующей качественные товары в более чем 70 стран мира.



Valencia CG160
Классическая гитара, корпус выполнен из липы, покрытие корпуса: глянце-вое, накладка грифа и нижней порожек: твердые породы дерева, гриф: нато, никелированные колки.



Valencia CG180
Классическая гитара, верхняя дека: ель, нижняя дека и обечайка: красное дерево, гриф: восточное красное дерево, накладка грифа и нижний порожек: твердая порода дерева, колки: классические, золотое покрытие.



Valencia CG200+

Классическая гитара, верхняя дека: ель, нижняя дека и обечайка: палисандр, гриф: восточное красное дерево, накладка грифа и нижний порожек: палисандр, колки: классические, золотое покрытие.



SX DG50+

Акустическая гитара, верхняя дека: цельная ель, нижняя дека и обечайка: палисандр, гриф: красное дерево, накладка грифа, нижний порожек: палисандр, колки: золотое покрытие



SX MD160/BK

Акустическая гитара, верхняя дека, нижняя дека и обечайка: липа, гриф: восточное красное дерево, накладка грифа, нижний порожек: палисандр, колки: хромированное покрытие



Valencia CG170CE

Классическая гитара с вырезом, верхняя дека: ель, нижняя дека и обечайка: липа, покрытие корпуса: глянцевое, накладка грифа и нижний порожек: твердые породы дерева, гриф сделан из нато, никелерованные колки.



SX MD160/NA

Акустическая гитара, цвет натуральный, верхняя дека, нижняя дека и обечайка: липа, гриф: восточное красное дерево, накладка грифа и нижний порожек: палисандр, колки: хромированное покрытие



SX SD1

Акустическая гитара, верхняя дека, нижняя дека и обечайка: липа, гриф: восточное красное дерево, накладка грифа и нижний порожек: палисандр, колки: хромированное покрытие



Valencia CG195+

Классическая гитара, верхняя дека: ель, нижняя дека и обечайка: бубинга, гриф: восточное красное дерево, накладка грифа и нижний порожек: палисандр, колки: классические, золотое покрытие.

Производство гитар под брендом Fina началось в 1992 году. Для производства гитар используется отборная древесина из Северной Америки, Индии и Африки, вручную отобранная по тональным характеристикам. Перед началом производства, древесина высушивается естественным образом минимум 18 месяцев, что позволяет ей приобретать свои лучшие качества. В производство идет только тот материал, который отвечает всем принятым нормам качества. Как результат, из этой древесины получаются качественные, отлично звучащие гитары. Под брендом Fina выпускается около 100 моделей гитар, из которых каждый желающий может подобрать себе гитару по вкусу. В ассортименте Fina найдется гитара, как для начинающего музыканта, так и для профессионала. Каждая модель тщательно разрабатывалась под определенные цели.



Fina Guitars FA-668C

Гитара акустическая «Grand Auditorium», в/дека: ель; н/дека и обечайки: красное дерево; цвет: Natural Gloss; покрытие: лак; струны: D'Addario



Fina Guitars FD-3150

Гитара акустическая «Dreadnought» В/дека: ель Н/дека и обечайки: палисандр Накладка на гриф: палисандр Цвет: Natural Gloss Покрытие: лак Струны: D'Addario EXP

Цвет: Natural Gloss
Струны D'Addario



Fina Guitars FD-807

Гитара акустическая «Dreadnought» В/дека: ель Н/дека и обечайки: палисандр Накладка на гриф: палисандр Цвет: Natural Gloss Струны: D'Addario

Накладка на гриф: палисандр
Цвет: Natural Satin
Струны: D'Addario EXP



Fina Guitars FD-812

Гитара акустическая «Dreadnought» В/дека: ель Н/дека и обечайки: Dao Накладка на гриф: палисандр Цвет: Natural Satin Струны: D'Addario



Fina Guitars FA-668CTY

Гитара акустическая «Grand Auditorium» В/дека: ель Н/дека и обечайки: красное дерево Цвет: Tobacco Yellow Gloss Покрытие: лак Струны: D'Addario



Fina Guitars FD-802

Гитара акустическая «Dreadnought» В/дека: ель Н/дека и обечайки: красное дерево Накладка на гриф: палисандр



Fina Guitars FD-810

Гитара акустическая «Dreadnought» В/дека: ель Н/дека и обечайки: красное дерево



Fina Guitars FGC-706C

Гитара акустическая «Grand Concert» В/дека: клен

Н/дека и обечайки: красное дерево
 Цвет: Natural Gloss
 Покрытие: лак
 Струны: D'Addario
 С вырезом



Fina Guitars FP-1150CEQS
 Гитара эл. акустическая
 «Presentation»
 В/дека: клен
 Н/дека и обечайки: клен
 Цвет: Sunburst Gloss
 Покрытие: лак
 Звукосниматель: Prener LC с тюнером
 Струны: D'Addario
 С вырезом

Цвет: Natural Gloss
 Покрытие: лак
 Звукосниматель: AR-PH
 Струны: D'Addario EXP



Fina Guitars FR-42CEQTBK
 Гитара эл. акустическая «Round Back»
 В/дека: клен
 Н/дека и обечайки: фиберглас
 Форма корпуса: Y-образная
 Покрытие: лак
 Звукосниматель: AR-PH
 Струны: D'Addario EXP

Звукосниматель: AR-PH
 Струны: D'Addario EXP



Fina FD-8351
 Гитара акустическая «Dreadnought»
 В/дека: кедр
 Н/дека и обечайки: африканский палисандр
 Накладка на гриф: палисандр
 Цвет: Natural Satin
 Струны: D'Addario EXP-11

Fina Guitars FJ-820CEQ
 Гитара эл. акустическая «Jumbo»
 В/дека: ель
 Н/дека и обечайки: красное дерево
 Звукосниматель: B-Band A3T (с тюнером)
 Покрытие: лак
 Струны: D'Addario
 С вырезом



Fina Guitars FJ-906SB
 Гитара акустическая «Jumbo»
 В/дека: клен
 Н/дека и обечайки: клен
 Цвет: Sunburst Brown Gloss
 Покрытие: лак
 Струны: D'Addario



Fina Guitars FR-72EQEG
 Гитара эл. акустическая «Round Back»
 В/дека: клен
 Н/дека и обечайки: фиберглас
 Форма корпуса: Y-образная

Fina Guitars FR-72EQEG
 Гитара эл. акустическая «Round Back»
 В/дека: клен
 Н/дека и обечайки: фиберглас
 Форма корпуса: R-образная
 Цвет: Egg Plant Gloss
 Покрытие: лак

Fina FO-8254
 Гитара акустическая «O body»
 В/дека: Dao
 Н/дека и обечайки: Dao
 Накладка на гриф: палисандр
 Цвет: Natural Satin
 Струны: D'Addario EXP-11



Yamaha C80



Yamaha CG102



Yamaha FS720S
 цвет: Cobalt Aqua



Yamaha F310
 цвет: Cherry Sunburst



Yamaha F370
 цвет: Tobacco Brown Sunburst



Yamaha F310
 Гитара акустическая вестерн, цвет: Natural



Yamaha FG720S-12
 Гитара акустическая, 12-тиструнная, цвет: Natural



Yamaha FG700MS
 цвет: Natural



Yamaha FG730S
 Гитара акустическая, цвет: Vintage Cherry Sunburst

Классические гитары				
Модель	C40/M	C70	C80	CG102
Верхняя дека	Ель	Ель	Ель	Ель
Нижняя дека и обечайки	Меранти	Меранти	Нато	Нато
Гриф	Нато	Нато	Нато	Нато
Накладка	Палисандр	Палисандр	Палисандр	Палисандр
Бридж	Палисандр	Палисандр	Палисандр	Палисандр
Отделка	Глянцевая/Матовая	Глянцевая	Глянцевая	Глянцевая

Гитары со стальными струнами		
Модель	F310	F370
Верхняя дека	Ель	Ель
Нижняя дека и обечайки	Меранти	Нато
Гриф	Нато	Нато
Накладка	Палисандр	Палисандр
Цвет/ отделка	Natural, Tobacco, Brown Sunburst, Cherry Sunburst	Natural, Tobacco, Brown Sunburst, Black

Гитары со стальными струнами			
Модель	FG700S	FG700MS	FS720S
Верхняя дека	Цельная ситхинская ель		
Нижняя дека и обечайки	Нато		
Гриф	Нато		
Накладка	Палисандр		
Цвет/ отделка	Natural/Satin	Natural/Hi-Gloss	Natural, Dusk Sun Red, Tobacco Brown Sunburst, Black, Cobalt Aqua

Гитары со стальными струнами				
Модель	FG720S	FG720SL	FG720S-12	FG730S
Верхняя дека	Цельная ситхинская ель			
Нижняя дека и обечайки	Нато	Нато	Нато	Палисандр
Гриф	Нато			
Накладка	Палисандр			
Цвет/ отделка	Natural, Dusk Sun Red, Oriental Blue Burst, Brown Sunburst, Black	Natural	Natural	Natural, Tobacco Brown Sunburst, Vintage Cherry Sunburst
Особенность		Левосторон. модель	12-ти струнная	

Гитары электроакустические



Yamaha CX40



Yamaha NCX700



Yamaha FX370C
цвет: Natural



Yamaha FGX720SCA
цвет: Brown Sunburst



Yamaha CPX 500II
цвет: Dark Red burst



Yamaha CPX500II
цвет: Black



Yamaha CPX1000
цвет: Brown Sunburst



Yamaha APX500II
цвет: Vintage White



Yamaha CPX700II
цвет: Sand Burst



Yamaha APX700
цвет: Dusk Sun Red

Электроакустические (нейлоновые струны)			
Модель	CX40	NCX700	NTX700
Верхняя дека	Ель	Ель	Цельный американский кедр
Нижняя дека и обечайки	Меранти	Нато	Палисандр
Устройство настройки	Хромированное	Хромированное	Позолоченное
Звукосниматель (PU)	Моно 1-полосная	Система 48 1-полосная	Система 49 2-полосная
Отделка	Глянцевая	Глянцевая	Глянцевая
Особенность			Корпус с вырезом

Модель	FX310A	FX370C	FGX720SCA
Верхняя дека	Ель	Ель	Цельная ситхинская ель
Звукосниматель (PU)	Система 53 1-полосная	Система 58 1-полосная	Система 55 1-полосная
Активная электроника	Усилитель, темброблок	Усилитель, темброблок	3-х полосный эквалайзер, усилитель
Цвет/ отделка	Natural	Natural, Tobacco Brown Sunburst, Black	Natural, Brown Sunburst, Black



Yamaha CPX700-12
цвет: Natural



Yamaha APX700II
цвет: Sand Burst

Модель	CPX 500II	CPX700II	CPX1000	APX500II	APX700II
Верхняя дека	Ель	Цельная ель	Цельная ель	Ель	Цельная ель
Система звукоснимателя(PU)	Система 55 1-полосная	Система 56 1-полосная A.R.T.	Система 57 3-полосная A.R.T.	Система 55TA 1-полосная	Система 56 1-полосная A.R.T.
Активная электроника	3-х полосный эквалайзер, усилитель, регулятор громкости, проверка батареи, тюнер		3-х полосн. эквалайзер, усилитель, регул. громкости, проверка батареи, тюнер, микш-е вспом. звукоснимателя	3-х полосный эквалайзер, усилитель, регулятор громкости, проверка батареи, тюнер	3-х полосный эквалайзер, усилитель, регулятор громкости, проверка батареи, тюнер
Цвет/ отделка	Natural, Black, Dark Red burst, Old Violin Sunburst	Natural, Black, Sand Burst, Oriental Blue Burst, Dusk Sun Red	Natural, Mocha Black, Ultramarine, Brown Sunburst	Natural, Black, Vintage White, Oriental Blue Burst, Old Violin Sunburst, Dark Red Burst	Natural, Black, Sand Burst, Cobalt Aqua, Dusk Sun Red
Примечание		CPX700-12: 12-струнная модель, цвет: Natural			APX700-12/L: 12-струнная/левостор. модель, цвет: Natural

Бас-гитары

Серия	Серия BB		Серия RBX		
	424/425	714BS	170	270J	375/374
Конструкция	Составной гриф из клена и древесины нато, на болтах	Привинчен. гриф	Привинчен. гриф	Привинчен. гриф	Привинчен. гриф
Накладка	Палисандр	Клен	Палисандр	Палисандр	Палисандр
Лады	21	21	24	24	24
Бридж	Винтажный	Цельн. латунный	Легкий	Винтажный	Штампованный
Цвет	Black, Red Metallic, Tobacco Brown Sunburst, Vintage White	Lava Red, Black	Black, Red Metallic, Dark Blue Metallic	Black, Mist Green, Yellow Natural Satin, Red Metallic, Silver, Flat Blue	Black, Flat Silver, Red Metallic
Звукос-ниматель	Split Single x 1, Bar Single	Вуферный, главный	Split Coil x 1, Single Coil x 1		Humbucker x 2

Электрогитары



Team International (China) Co Ltd основана в 1994 году в Гуанчжоу (Китай). С момента основания компания активно принимает участие во многих крупных выставках, таких как Frankfurt Musikmesse, Anaheim Namm, Shanghai Musikmesse. Компания «Музыкальный Арсенал» представляет на российском рынке 4 бренда Team International (China) Co Ltd – акустические и электрогитары SX, классические гитары Valencia, кейсы CNB и стойки Platinum. Каждый из этих брендов уже известен на мировом рынке и имеет хорошую репутацию во многих странах.



SX PEG1/BK
Электрогитара, цвет черный, Les Paul, корпус: ясень, гриф: красное дерево, накладка грифа: палисандр (21 лад), механика: стандартная машинка, колки (die-cast), черное покрытие



SX PEG2/BK
Электрогитара, цвет черный, les paul, корпус: ясень, гриф: красное дерево, 22 лада, накладка: палисандр, звукосниматели: HH 2 громкость, 2 тон, 3 позиционный переключатель, бридж: Tune-O-Matic



SX SST/57+/3TS
Электрогитара, цвет 3 Tone Sunburst, корпус: ольха, гриф: клён, накладка: клён, 21 лад, колки: хром, датчики: S, S, S, регуляторы: 2 тон, 1 громкость, 5-позиционный переключатель, машинка: Vintage



SX SST/ASH/NA
Электрогитара, цвет натуральный, stratocaster, материал корпуса: ясень, гриф: клен, накладка: палисандр, тип крепления грифа: привинченный, схема звукоснимателей: S-S-S, тремоло-бридж



Yamaha Pacifica 012
Dark Blue Metallic



Yamaha RGX 112Z
Black



Yamaha Pacifica 012
Red Metallic



Yamaha RGX 112DZ
Dark Metallic Gray



Yamaha Pacifica 112J
Lake Placid Blue



Yamaha Pacifica 112DZ
Metallic Red

Электрогитары			
	Серия Pacifica		Серия RGX
Модель	012	112J	121Z 220DZ
Конструкция	На болтах		
Накладка	Палисандр		
Лады	22		
Бридж	Винтажная	Винтажное тремоло	Тремоло с верхними и нижними зажимами
Переключатель звукоснимателей	5-позиционный		3-позиционный
Цвет	Black, Red Metallic, Dark Blue Metallic	Old Violin Sunburst, Lake Placid Blue, Red Metallic, Yellow Natural Satin, Black	Black, Metallic Red, Flat Silver, Metallic Black, Metallic Red, Metallic Blue, Dark Metallic Gray

Электрогитарные наборы	
Модель	EG112GP-II / ERG121GP-II
Конструкция	Привинченный гриф
Накладка	Палисандр
Лады	22
Бридж	Винтажная
Цвет	Black
Комплектация	Гитарный усилитель, тюнер, чехол, набор струн, ремень, колковёрт, медиаторы



Народные инструменты



Сохраняя традиции русских мастеров, Николинская мастерская народных инструментов создает домры и балалайки высокого качества. Продукция Николинской мастерской прекрасно подходит как для любителей коллективов, так и для профессионалов.



Балалайка прима
Дека: массив ели, корпус, гриф, накладка грифа: бук.



Домра малая (3-х струнная)
Дека: массив ели, корпус, гриф, накладка грифа: бук.

Аксессуары для гитар

Широкий выбор аксессуаров от известных производителей: струны (Black Diamond Strings, D'Addario, DR Strings, Virtuozo) медиаторы (Ashton, Virtuozo, Planet Waves), тюнеры (Ashton, Planet Waves, Yamaha), средства для ухода за гитарой (Ashton, Planet Waves), чехлы и кейсы (Ashton, Virtuozo, Planet Waves), ремни (Ashton, Virtuozo, Planet Waves), метрономы, каподастры, камертоны, колки, слайды и многое другое.



Стойки, аксессуары

HERCULES
STANDS

Стойкам Hercules доверяют музыканты всего мира. Компания Hercules создает удобные и надежные стойки для Вашего оборудования и музыкальных инструментов. Инновационные особенности гитарных стоек включают в себя систему автозахвата AGS, компактность мини-стоек и покрытие особым пенным материалом. Современный дизайн стоек и удобство применения способны оправдать любые Ваши ожидания.



Hercules GS401BB

Эта стойка обладает уникальным дизайном, удобна в применении и при транспортировке.
Вес: 0,9 кг, Диаметр основания: 260 мм
Размер в сложенном виде: 285 мм x 100 мм



Hercules GS402BB

Специальное прорезиненное покрытие контактных частей предотвращает от механических повреждений корпус гитары.
Вес: 0,9 кг, Диаметр основания: 230 мм
Размер в сложенном виде: 282 мм x 105 мм



Hercules GS405B

Верхний хомут, три блокировочные кнопки. Вся конструкция стойки легко складывается и упаковывается.
Вес: 1,88 кг, Диаметр основания: 270 мм
Размер в сложенном виде: 668 мм x 155 мм



Hercules GS455B

Стойка для гитары с автозахватом универсал



Hercules GS200B
Стойка для гитары складная



Hercules GS422B
Стойка для двух гитар
Оборудована кронштейнами Auto Grab System.
Высота: 905-1200 мм
Вес: 2,6 кг
Диаметр основания: 370 мм
Допустимая нагрузка: 20 кг
Размер в сложенном виде: 760 мм x 115 мм



Hercules FS100B
Подставка под ногу гитариста
5 позиций высоты и угла наклона
Прочная и долговечная конструкция
Высота: 130-265 мм
Вес: 0.81 кг
Размер основания: 280x140 мм
Грузоподъемность: 90 кг

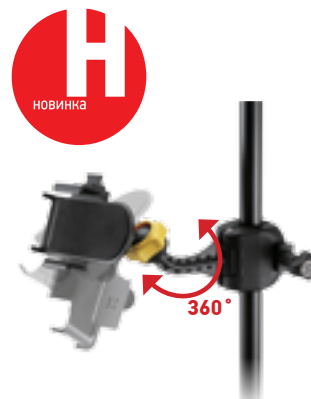

Hercules DG200B
Держатель для смартфона на стойку
Подходит для всех устройств шириной 1,7 – 3,5 дюймов
Угол поворота крепления: 360 градусов
Подходит для круглых (15,8 – 25,4 мм) и квадратных (19 мм) стоек
Инструменты для установки не требуется!



Team International (China) Co Ltd основана в 1994 году в Гуанчжоу (Китай). Компания «Музыкальный Арсенал» представляет на российском рынке 4 бренда Team International (China) Co Ltd – акустические и электрогитары SX, классические гитары Valencia, кейсы CNB и стойки Platinum. Каждый из этих брендов уже известен на мировом рынке и экспортирует свои товары в 70 стран мира.



CNB CC20
Деревянный кейс для классической гитары



CNB CC60
Пластиковый кейс для классической гитары



CNB DC20/12
Деревянный кейс для 12-струнной акустической гитары



CNB DC20
Деревянный кейс для акустической гитары



CNB DC60
Пластиковый кейс для акустической гитары



Platinum GR50
Подставка для опоры гитары на ногу

Усилители и комбо



Легендарная британская компания Orange успешно занимается производством инструментальных усилителей уже более 40 лет. За последнее время особенно насыщенным для компании Orange стал 2010 год. Были запущены в производство усилитель и комбо TH30, которые уже успели получить несколько наград от известных изданий, а также усилитель CR6S, басовый комбо CR100BXT и, конечно же, Terror Bass 1000, получивший свою награду, как самый миниатюрный 500-ваттный басовый усилитель. Эти новинки, а также революционная разработка – кабинеты SmartPower Isobaric – позволяют создать самый компактный и впечатляющий басовый стэк из всех доступных на современном музыкальном рынке.

**Orange CR-12L**

Комбо гитарный, транзисторный, мощность: 12 Вт RMS, динамики: 6", эквалайзер: 3-х полосный, входы: гитарный/для наушников, габариты: 170x300x280 мм, вес 6.3 кг

**Orange CR-20L**

Комбо гитарный, транзисторный, мощность: 20 Вт RMS, динамики: 8", каналы: чистый/овердрайв, эк-

валайзер: 3-х полосный, входы: гитарный/для наушников/для mp3 плеера, габариты: 200x340x370 мм, вес: 8.5 кг

**Orange CR-20LDX**

Комбо гитарный, транзисторный, мощность: 20 Вт RMS, динамики: 8", каналы: чистый/овердрайв, эффекты: Ревербератор/ Звуковая Задержка/ Хорус/ Тремоло, эквалайзер: 3-х полосный, входы: гитарный/для наушников/для mp3 плеера, цвет: черный, габариты: 200x340x370 мм, вес: 8.5 кг

**Orange CR-35LDX**

Комбо гитарный, мощность: 35 Вт, динамик: 10", эквалайзер: 3-х полосный, процессор эффектов:

16 программ, вход: для наушников, инструментальный, Aux in

**Orange MT**

Усилитель гитарный Orange Micro Terror
Мощность: 20 Вт
Управление: громкость, тон, гейн
Лампы: preamp 1 x ECC83/12AX 7
Выходные каналы: 1x4 Ом
Размеры (ШxВxГ): 17x14x9 см
Вес: 0,85 кг.

**Orange PPC-108**

Кабинет гитарный, 1*8", 20Вт/ 80м, цвет: оранжевый

ЛЕГЕНДАРНЫЕ УСИЛИТЕЛИ

Музыкальный Арсенал - официальный дистрибьютор Orange в России

Музыкальный Арсенал

www.arsenalmusic.ru





RUSS MILLER



PERFORMANCE IS EVERYTHING

www.mapex.ru



Александр
Климович

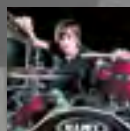

Федор Локшин
[Вера Брежнева]

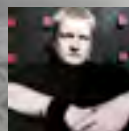

Денис Шаханов
[Lumen]



Алексей
Назарчук
[Traktor Bowling]

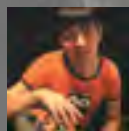

Данил
Прокопьев
[Маркшейдер
Кунст]

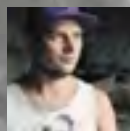

Антон Сагачко
[JANE AIR]

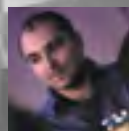

Гарий
Багдасар'ян



Антон
Самохвалов
[Ease Of Disgust]



Дмитрий
Хохлов
[Андрей
Бандера]

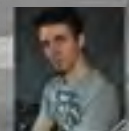

Павел Лохнин

Музыкальный Арсенал

Музыкальный Арсенал – эксклюзивный представитель Марех в России.

Тюмень «Музыкальный Арсенал»: (3452) 363-363 | Москва LTM: (495) 661-97-37

Москва Мультибрендовый магазин для барабанщиков «BLASTBEAT»

+7 (903) 520-97-67, (926) 688-94-19, (916) 296-36-48

Сеть магазинов: www.arsenalmusic.ru

NAMM
musikmesse
RUSSIA

Приглашаем Вас посетить музыкальную выставку NAMM Musikmesse Russia, которая состоится с 16 по 19 мая 2013 г. в Москве в Экспоцентре на Красной Пресне, павильон FORUM, стенд D1



УДАРНЫЕ УСТАНОВКИ
ЭЛЕКТРОННЫЕ БАРАБАНЫЕ
УСТАНОВКИ
МАЛЫЕ БАРАБАНЫ
HARDWARE
ПЛАСТИКИ
ПАЛОЧКИ

УДАРНЫЕ ИНСТРУМЕНТЫ



Marex – это компания-производитель ударных инструментов. Она входит в корпорацию «KHS Manufacturing», которая начала производство в 1930 году. «KHS Manufacturing» зарекомендовала себя одним из лучших производителей ударных инструментов. Мастера компании обладают особыми знаниями о создании качественного звука. Музыканты, играющие на ударных установках Marex, активно вовлечены в процесс тестирования новых инструментов. Благодаря сотрудничеству с барабанщиками всего мира, стойки, педали и крепежи Marex так удобны в использовании. Установки и малые барабаны изготавливаются на заказ, на складах хранятся только бревна. Такой процесс изготовления барабанов дает наиболее сбалансированное звучание будущих установок. Marex – это действительно «второй голос барабанщика».

Комплекты барабанов MAREX MARS

Серия Mars – это новый модельный ряд современных комплектов барабанов. Корпусы барабанов из 6 слоев березы дают четкую проекцию, ясное звучание и яркий энергичный тон, в то время как система установки пластинок SONIClear Bearing Edge позволяет пластику более плотно сидеть и обеспечивает более легкую настройку, увеличивает резонанс барабана и чистоту тона. Смелые, экзотические цвета барабанов с отделкой под дерево отражают радикально новый подход к дизайну. Выпускаются в четырех конфигурациях и четырех вариантах покрытия корпусов барабанов.



Marex Mars

Обечайки барабанов: береза, 6 слоев, толщина 7,2 мм
Система крепления томов SONIClear™: увеличивает резонанс за счет сохранения вибрации на пластике и в бочке, так же предотвращает переход энергии на железо; позволяет легко менять пластики; позволяет пластикам дольше удерживать необходимую настройку

Конфигурации комплектов:

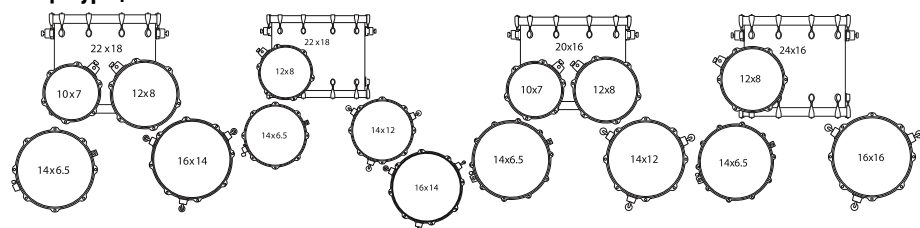

Mars Rock Shell Pack

Mars Crossover Shell Pack

Mars Fusion Shell Pack

Mars Rock 24 Shell Pack

Размеры барабанов:
P24"X16", 12"X08",
16"X16", 14"X6.5"

Размеры барабанов:
22"X18", 12"X08", 14"X12"
16"X14", 14"X6.5"

Размеры барабанов:
20"X16", 10"X07", 12"X08",
14"X12", 14"X6.5

Размеры барабанов:
24"X16", 12"X08", 16"X16",
14"X6.5"

Покрытие корпусов/ Hardware:



Bonewood – (AW)



Nightwood – (ZW) chrome (B)



Smokewood – (GW) chrome (C)



Bloodwood – (RW) chrome (C)

Комплекты барабанов MAREX ARMORY

Комплект барабанов Marex серии Armory представляет собой новейшую разработку гибридных обечайек. Сочетание березы и клена обеспечивает превосходные тональные характеристики. Слой из клена обеспечивает теплое звучание и глубокий резонанс, в то время как внешний и внутренний слой из березы дают энергичный звук.

Новая система установки пластинок SONIClear Bearing Edge позволяет пластику более плотно сидеть и обеспечивает более легкую настройку, увеличивает резонанс барабана и чистоту тона. Все наборы барабанов серии ARMORY комплектуются рабочими барабанами TOMAHAWK: четкий и сбалансированный звук стального барабана идеально дополняет богатый тон барабанов серии ARMORY.

Обечайки барабанов: береза/клен/береза, 6 слоев, толщина 7,2 мм

Малый барабан: TOMAHAWK 14"x5,5"

Система крепления томов SONIClear™: увеличивает резонанс за счет сохранения вибрации на пластике и в бочке, так же предотвращает переход энергии на железо

Пластики: Remo USA Coated Ambassador, на малом барабане – ARMORY

Лаги: MyDentity

Ножи напольного тома: SONIClear™



Покрытие корпусов/ Hardware:



Cordovan Red – (RE) chrome (C)



Photon Blue – (BI) chrome (C)



Transparent Walnut – (WT) chrome (C)



Arctic White – (OW) chrome (C)



Magma Red – (NV) black plated (B)



Mantis Green – (GM) black plated (B)



Transparent Black – (TB) black plated (B)

Ударные установки MAREX SATURN IV

В 2013 году запустили в массовое производство ударную установку нового поколения – Marpex Saturn IV. Эта установка отличается улучшенными характеристиками, а также имеет более привлекательный внешний вид, чем предыдущие «братья». Новая система натяжения пластика SONIClear™ увеличивает резонанс за счет сохранения вибрации на пластиках и в бочке, также уменьшают потери звука из-за фурнитуры на железо и позволяет легко менять пластики. Обновленные лаги уменьшают контакт с обручем барабана и обеспечивают более современный вид. Ножки бас-барабана Memory-Mark™ обеспечивают надежный контакт с полом и не позволяют барабану двигаться во время игры. Новые логотипы Marpex и серии Saturn, расположенные на хромированной пластинке, различимы с любого расстояния и под любым углом. В разработке обновленной серии приняли участие международные артисты и опытные инженеры. Несмотря на внедрение ряда новшеств, визитной карточкой серии Saturn по-прежнему остается хорошо узнаваемый звук «орехово-кленовых» бочек.

Marpex Saturn IV производится в двух версиях Saturn IV MH и Saturn IV Exotic.



Marpex Saturn IV Exotic

Томы и малые барабаны: 7 слоев (5,1 мм)

Бас-барабаны: 9 слоев (7,5 мм)

Материал обечаек: северо-американский клен в сочетании с орехом (как в модели Saturn IV MH), но с наружным слоем из шпона экзотической древесины

Hardware: черный

Цвет: Natural Ash Burl (SNL), Satin Black Maple Burl (KFB), Cherry Mist Rosewood Burl (RLE), Transparent Ash Burl Burst (SWV), Deep Water Ash Burl (SSL)



Marpex Saturn IV MH

Томы и малые барабаны: 6 слоев (5,1 мм)

Бас-барабаны: 8 слоев (7,5 мм)

Материал обечаек: северо-американский клен в сочетании с орехом

Hardware: хром

Цвет: Marine Spiral (MA), Red/Blue Hybrid Sparkle (PH), Transparent Espresso Walnut (TW), Red Strata Pearl (PC), Merlot Burst (CL), Granite Sparkle (QL)

Ударные установки MAREX серии VOYAGER

Эта серия барабанов позволяет начинающим музыкантам получить верный старт, благодаря великолепному звуку и современному внешнему виду! В комплект установок серии Voyager входит компактная и надежная 330-ая серия хардвера, мягкий стул для барабанщика, новые тарелки Marpex и обучающий DVD. Начните свое путешествие в мир игры на барабанах в нужном направлении с Marpex Voyager!

Томы, малые барабаны и бас-барабаны: 6 слоев (7,2 мм); материал: американская липа
Hardware: хром или черное покрытие, модернизированная система крепления рэк томов, для более точной и легкой настройки, кромка обруча: сталь 1,5 мм, стул барабанщика в комплекте
Пластики: Remo UX



Ударные установки MAPEX TORNAO



Торнадо – это идеальная серия для тех, кто только начинает свой путь в мире барабанов. Серия Tornado доступна в стандартной конфигурации, в двух расцветках (черный, вишневый). Также в комплект входит набор тарелок хай-хэт 14", креш 16" и палочки. Отделка корпусов пластиком. Деревянный малый барабан. Набор тарелок и палочки в комплекте. Одноточечные крепления.



YAMAHA STAGE CUSTOM BIRCH

После первого представления установки Stage custom в 1995 году компания YAMAHA установила новый эталон качества звука. Мы с гордостью представляем барабаны из 100% березы серии Stage Custom, унаследовавшие лучшие традиции легендарных барабанов Recording Custom drums. RB: Raven Black, SB: Sapphire Blue, CR: Cranberry Red, NW: Natural Wood, DSM: Dark Silver Metallic



Конфигурация барабанной установки Stage Custom Birch

Комплект барабанов	Бас-барабан	Напольный том	Том том
SCB4F41	BBD624U	BFT616	
SCB2FS51	BBD622U	BFT616	BTT610U
SCB0F51	BBD620U	BFT614	BTT610U
Комплект хардвайер + том	Подвесной том	Стойка под тарелки	Стойка Хай-хэт
SCB12HW	BTT612U	CS755x2	HS740A

*Полный комплект барабанной установки состоит из 2-х коробок (1 коробка: барабаны, 2 коробка: том+хардвейр). *Тарелки в комплект не входят.

YAMAHA GIGMAKER

Ударные установки Gigmaker предлагаются в двух базовых конфигурациях и в нескольких вариантах сверкающей цветовой отделки. Эти замечательные установки включают малый барабан и усиленные стойки и крепления Yamaha, а также деревянные обода для бас-барабана. BG: Black Glitter, BIG: Blue Ice Glitter, BG: Burgundy Glitter, WGG: White Grape Glitter, SG: Silver Glitter

Конфигурация барабанной установки Gigmaker

Наименование	GM2F5			GM0F5		
Коробка	GM2F51	GM2F52	GM2F53A	GM0F51	GM0F52	GM2F53AI
Бас-барабан	BD22»x16»			BD 20»x16»		
Напольный том	FT 16»x16»			FT 14»x14»		
Том том	TT 12»x9»	TT 13»x9,5»		TT 10»x8»	TT 12»x9»	
Держатель томов	THGM			THGM		
Малый барабан		SD 14»x5,5»			SD 14»x5,5»	
Стойка под тарелки			CS651W			CS651W
Стойка Хай-хэт			HS650W			HS650W
Стойка под малый барабан			SS650W			SS650W
Педаль для бас-барабана			FP6110			FP6110



*Полный комплект барабанной установки состоит из 3-х коробок (1-2 коробка – барабаны, 3 коробка – хардвейер). *Тарелки в комплект не входят.

АРТИСТЫ МАРЕХ В РОССИИ

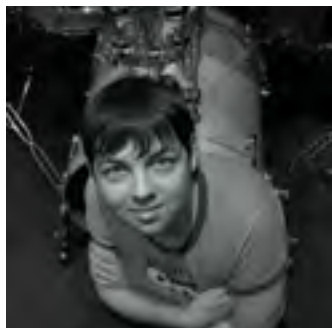

Danil Prokoviev
Markscheider Kunst



Denis Shakhanov
Lumen



Alexey Nazarchuk
TRACTOR BOWLING



Feudor Lokshin
Vera Bregneva



Gary Bagdacaryan
Session



Alexandr Klimovich
Session | Drumschool

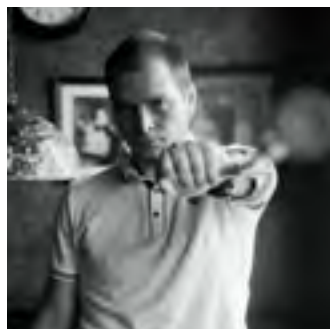

Anton Sagachko
Jane Air



Dmitriy Khokhlov
Andrey Bandera



Pavel Lokhnin
KnyaZz



Anton Samokhvalov
Ease Of Disgust



Vlad Lisukov
FTB Band

Электронные барабанные установки

DTX450K	
Тембры	169 (23 малых барабана, 21 бас-барабан, 36 томов, 31 тарелка, 16 хай-хэтов, 42 перкуSSIONНЫХ инструмента)
Наборы ударных	10 (с возможностью редактирования и перезаписи каждого из них)
Темп	30-300 ударов в минуту (функции Tap Tempo и Voice Guidance)
Размер	1/4 – 9/4
Источник питания	РА-130 или аналогичный
Потребляемая мощность	5 Вт



Yamaha DTX450K



Yamaha DTX522K

DTX522K	
Максимальное количество одновременно звучащих голосов	32
Тембры	Барабаны и перкуссия: 691. Мелодии: 128
Эффекты	Реверберация: 9. Общий эквалайзер: 2-полосный
Наборы ударных	Предустановленные: 50. Пользовательские: 50
Темп	30-300 ударов в минуту, поддерживается функция Tap Tempo
Размер	1/4 – 16/4, 1/8 – 16/8, 1/16 – 16/16
Доли	Акцент, четвертные ноты, восьмые ноты, шестнадцатые ноты, триоли
Функции для обучения	Groove Check, Rhythm Gate, Measure Break, Tempo Up/Down, Change Up, Pad Gate, Part Mute, Fast Blast
Композиции	Демонстрационные: 1. Учебные: 37. Пэды: 22. Пользовательские: 40



Малые барабаны



Мареx MPML4550BMB (14" x 5.5") – MPX Maple Series
 Размер: 14" x 5.5"
 Корпус: клен, 6,5 мм
 Покрытие корпуса: прозрачный черный лак
 Hardware: черное покрытие
 Пластики: Remo® UX
 Дополнительно: Полностью настраиваемый механизм натяжителя



Мареx MPBC4550CXN (14" x 5.5") – MPX Birch Series
 Размер: 14" x 5.5"
 Корпус: береза, 7,2 мм
 Покрытие корпуса: натуральное глянцевое
 Hardware: хром
 Пластики: Remo® UX
 Дополнительно: Полностью настраиваемый механизм натяжителя



МАРЕХ MPML4550CNL (14" X 5.5") – MPX MAPLE SERIES
 Размер: 14" x 5.5"
 Корпус: клен, 6,5 мм
 Покрытие корпуса: натуральное глянцевое
 Hardware: Хром
 Пластики: Remo® UX
 Дополнительно: Полностью настраиваемый механизм натяжителя



Мареx MPBC4550BMB (14" x 5.5") – MPX Birch Series
 Размер: 14" x 5.5"
 Корпус: Береза, 7,2 мм
 Покрытие корпуса: прозрачный черный лак
 Hardware: черное покрытие
 Пластики: Remo® UX
 Дополнительно: Полностью настраиваемый механизм натяжителя



Мареx MPST4550 (14" x 5.5") – MPX Steel Series
 Размер: 14" x 5.5"
 Корпус: сталь, 1,0 мм
 Покрытие корпуса: хром
 Hardware: хром
 Пластики: Remo® UX
 Дополнительно: Полностью настраиваемый механизм натяжителя



Mapex MPST4558H (14" x 5.5") – MPX Steel Series
 Размер: 14" x 5.5"
 Корпус: кованый, сталь, 1,0 мм
 Покрытие корпуса: хром
 Hardware: хром
 Пластики: Remo® UX
 Дополнительно: Полностью настраиваемый механизм натяжителя



Mapex BPBW2500CNWA PHANTOM" Black Panther Series
 Вы слышали это? С этим уникальным орехово-брезовым барабаном оживают даже еле различимые звуки.
 Размер: 12" x 5"
 Корпус: орех/береза, 6 слоев
 Звук: теплый, сфокусированный и чувствительный



Mapex BPST4551LN "BLADE" Black Panther Series
 Этот выхолонный и очаровательный инструмент отзывается острым как лезвие звуком, который с легкостью проникает в любой музыкальный ритм.
 Размер: 14" x 5.5"
 Корпус: сталь, 1,0 мм
 Звук: яркий, открытый и сбалансированный



Mapex BPML4700TLNTB "PHANTOB" Black Panther Series
 Созданный для жесткой и оглушительной игры этот "плохой парень" обладает невероятно толстым корпусом и высоким скругленным ободом для мясистого и плотного звучания.
 Размер: 14" x 7"
 Корпус: плотный клен, 10 слоев
 Звук: теплый, сфокусированный и громкий



Mapex BPBR4551ZN "BRASS CAT" (14" x 5.5") Black Panther Series
 Эти медные барабаны легкие на вид и приятные на слух, с теплым и открытым звуком.
 Размер: 14" x 5.5"
 Корпус: медь 1,2 мм
 Звук: теплый, открытый и сбалансированный



Mapex BPCW3550CNCY-B CHERRY BOMB
 Классический по своему стилю и характеристикам этот неформатный барабан обладает запоминающейся внешностью и звучанием
 13» x 5.5»
 5.1 мм корпус из вишневого дерева
 Рабочая грань корпуса барабана: 1.9



Mapex BPML3700LNWU BLASTER
 Для разрушительно громкого и агрессивного звучания просто добавьте пластику еще немного натяжения. (Но не забудьте предупредить окружающих, прежде чем начнете играть)
 13» x 7»
 8.5 мм корпус (5.1 мм – клен, 3.4 мм – усилительные кольца жесткости из ореха)
 Рабочая грань корпуса барабана: 5:5



Mapex BPMW4550CNUB "VELVETONE" Black Panther Series
 Не позволяйте себе потерять голову восхищаясь его чарующей внешностью, на деле он до безобразия порочен и обладает аномальной чувствительностью.
 Комплект барабанов
 Корпус барабанов: клен/орех/клен, 9 слоев (8,1 мм)
 Hardware: хром



Малый барабан NOMAD Mapex BPBR3601LNM серии Black Panther

Малый барабан NOMAD создан при участии эндорсера Mapex Уилла Калхуна. В основе дизайна лежит фирменная эмблема – символ адинкра Sesa Wo Suban, означающий «изменение». «Измените или преобразуйте свой характер». Символ преобразования жизни. Этот символ сочетает два отдельных символа, "Утренняя Звезда", означающая начало нового дня, помещенная в колесо, представляющем вращение или независимое движение.



Mapex BPWB4550CNCN "RETROSONIC" Black Panther Series
 Этот барабан выполнен в классическом стиле и производит темный винтажный звук.
 Размер: 14" x 5.5"
 Корпус: орех, 9 слоев
 Звук: темный, сфокусированный и чувствительный



Mapex BPBR3601LNM "NOMAD" Black Panther Series
 Дизайн Уилла Калхуна (Will Calhoun). Если вы не привыкли подолгу задерживаться одном месте, этот барабан станет хорошим напарником в ваших музыкальных путешествиях. Black Panther NOMAD подойдет для всех музыкальных стилей, от джаза-фьюжн до рока.
 Размер: 13" x 6"
 Корпус: медь 1,2 мм
 Звук: теплый, открытый и чувствительный



Малые барабаны MAPEX ARMORY

Маpex подготовил великолепную серию малых барабанов Armory. Каждый барабан обладает индивидуальными качествами и характеристиками.

Особенности: подструнник из нержавеющей стали, новая система крепления подструнника позволяет быстро установить подструнник и препятствует изменению напряжения во время игры, пластик Remo однослойный производит теплый, открытый и резонирующий звук. Такой тип пластика стандартный выбор большинства барабанщиков, форма кромки SONICLEAR позволяет пластинку более плотно сидеть и обеспечивает более легкую настройку, увеличивает резонанс барабана и чистоту тона, стальные лаги трубкообразной формы позволяют более точно настраивать барабан и придают ему элегантный внешний вид.



**Mapex ARML4550KCWT
THE DILLINGER Armory**
Размер: 14» x 6.5»
Корпус: клен, 7 слоев
Кромка: SONIClear™
Звук: темный, сбалансированный и отзывчивый



**Mapex ARST4551CEB
THE TOMAHAWK Armory**
Размер: 14» x 6.5»
Корпус: полированная сталь, 1 мм
Кромка: закругленная сталь
Звук: темный, сфокусированный и громкий



**Mapex ARBW4650RCTK
THE EXTERMINATOR Armory**
Размер: 14» x 6.5»
Корпус: береза/орех, 7 слоев
Кромка: SONIClear™
Звук: темный, сфокусированный и сбалансированный



**Mapex ARST465HCEB
THE DAISY CUTTER Armory**
Размер: 14» x 6.5»
Корпус: ковкая полированная сталь, толщина 1 мм
Кромка: закругленная сталь
Звук: темный, открытый и громкий



**Mapex ARMW4550KCAI
THE PEACEMAKER Armory**
Размер: 14» x 5.5»
Корпус: клен/орех, 7 слоев
Кромка: SONIClear™
Звук: теплый, динамичный и открытый



Hardware



HARDWARE MAPEX серии MARS 600

Новая серия Hardware Mars 600 включает легкие, но функциональные стойки и простые, но очень прочные педали. Hardware Mars 600 производится с черной или хромированной отделкой. Можно приобрести стойки и педали, как в комплекте, так и по отдельности.

Комплекты Hardware Mapex серии Mars 600:
HP6005 – Комплект Hardware с педалью (Хром)
HP6005-DP – Комплект Hardware с двойной педалью (Хром)

HP6005EB – Комплект Hardware с педалью (Черное покрытие)
HP6005EB-DP – Комплект Hardware с двойной педалью (Черное покрытие)





Педали Марех серии Mars 600
P600/P600TW

Педаль/Педаль двойная
Двойной цепной привод обеспечивает долговечность и плавность движения. Стальная платформа с выдвижными шипами дают устойчивость при агрессивной игре.

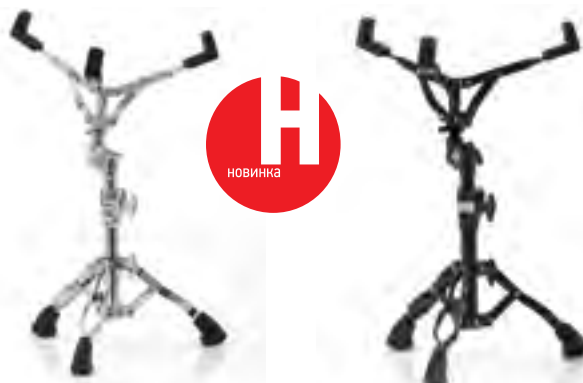

Стойки для малого барабана Марех серии Mars 600
S600/S600EB

Покрытие: Хром/Черное



Стойки для Хай-Хета Марех серии Mars 600
H600/H600EB

Покрытие: Хром/Черное



Стойки под тарелки (Журавль)
Марех серии Mars 600: B600/B600EB

Покрытие: Хром/Черное



HARDWARE MAREX серии ARMORY 800

Hardware Armory 800 производится в трех вариантах отделки: черное покрытие, хром, комбинированная (хром/черный). Можно приобрести стойки и педали, как в комплекте, так и по отдельности.





Стойка для малого барабана Marex S500
 Настройка высоты: с замком Memory Lock
 Настройка угла корзины: зубчатое крепление корзины
 Конструкция труб: двойная трубка с внутренней несскользящей нейлоновой втулкой
 Ножки: двойные с модернизированным устойчивым основанием из резины



Стойка под тарелку Marex C500
 Тип: прямая стойка для тарелки
 Размещения: одна тарелка
 Конструкция: двухуровневая стальная конструкция, регулируемая противоскользящая внутренняя втулка с фиксатором
 Крепление тарелки: мульти-поддерживающая фетровая прокладка
 Вращение тарелки: зубчатое крепление
 Ножки: двойные ножки с обновленными прорезиненными опорами для надежной защиты от скольжения



Стойка для хай-хэта Marex H500
 Привод: запатентованная система привода True Direct Pull™ с настраиваемой платформой
 Настройка натяжения: 10 позиций натяжения пружин
 Крепление тарелок: мульти-поддерживающая фетровая прокладка
 Конструкция труб: двойная трубка с внутренней несскользящей нейлоновой втулкой
 Ножки: двойные с модернизированным устойчивым основанием из резины
 Вращение ножек: 360 градусов



Стойка для тарелок типа «журавль» Marex B700
 Размещения: одна тарелка
 Конструкция: трехуровневая регулировка высоты с нейлоновым механизмом зажима
 Крепление тарелки: эргономичные гайки-барашки, мульти-поддерживающая фетровая прокладка – комбинация фетра и пластика для наилучшего положения тарелки
 Ножки: двойные с модернизированным устойчивым основанием из резины



Стул с круглым сиденьем Marex T770
 Регулируемая спинка.
 Новейшее круглое мягкое сиденье. Высококачественная износостойкая обшивка.
 Усиленная 14" подушка сиденья толщиной 4".
 Съёмная спинка, регулируемая по вертикали и горизонтали.
 Стальной литой замок "с памятью".
 Винтовая регулировка высоты сиденья.
 Регулировка высоты в пределах 18"-26".
 4 полукруглые стальные ножки для предельной устойчивости.



Стул с седлообразным сиденьем Marex T775
 Новейшее мягкое сиденье седло-видной формы.
 Высококачественная износостойкая обшивка.
 Профилированная усиленная 17" подушка сиденья толщиной 4".
 Съёмная спинка, регулируемая по вертикали и горизонтали.
 Стальной литой замок «с памятью».
 Винтовая регулировка высоты сиденья.
 Регулировка высоты в пределах 18"-26".
 4 полукруглые стальные ножки для предельной устойчивости.



Стул с круглым сиденьем Marex T270A
 12" диаметр сиденья, 2.5" слой подушки.
 Мягкое виниловое сиденье.
 6 положений регулировки по высоте.
 Регулировка высоты в диапазоне от 17.3" до 22".
 Двойные ножки.



Стул с круглым сиденьем Marex T570A
 Стул с круглым сиденьем нового дизайна.
 14" диаметр сиденья, 4" слой подушки.
 Мягкое виниловое сиденье.
 Настройка высоты с замком Memory Lock.
 Регулировка высоты от 16.1" до 24.4".
 Двойные ножки.



Педаль Marex Falcon PF1000
 Двойная цепь (возможность установки прямого привода «Direct Drive»). Настраиваемый стабилизатор с полностью настраиваемой пружиной. Двухпозиционная колотушка. Стальной стабилизатор. Патентованный плавающий зажим обруча бас-барабана с удобной боковой регулировкой.



Двойная педаль Marex PF1000TW
 Прямой привод «Direct Drive». Настраиваемый стабилизатор с полностью настраиваемой пружиной. Двухпозиционная колотушка. Стальной стабилизатор – платформа с нескользящим покрытием, выдвижные шипы. Патентованный плавающий зажим обруча бас-барабана.



Одиночная педаль Marex P500
 Одиночная цепь. Регулируемый цепной привод. 2-тональные Felt/ABS колотушки. Стабилизатор устойчивости. Напольные шипы.



Двойная педаль Marex P500TW
 Одинарная цепь. Регулируемый цепной привод. 2-тональные Felt/ABS колотушки. Компактные стальные пруты. Независимое универсальное соединение.

Держатели томов и тарелок

Расширяете свою барабанную установку? Дополнительные крепления Marex. Держатели томов с шаровым креплением.



Marex B75
 2-секционный журавль (12 дюймов) с универсальным шаровым креплением. OS Cymbal держатели.



Marex TH684
 Крепления тома для всех серий Marex.

Клемпы

Неважно какую конфигурацию Вы хотите создать, Marex делает прочные и функциональные мульти-клемпы, которые Вам помогут.



Marex AC905
 Комбинированный мульти-клемп с поворотным зубчатым креплением.

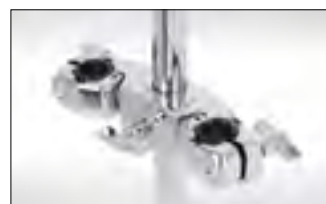

Marex AC908
 Крепление для держателей тарелок и томов (подходит к большинству стоек).

FALCON
 HARDWARE

Хардвайер серии Falcon
 Основные качества хардвайера серии Falcon не только в его функциональности. Все усовершенствования нацелены на удовлетворение нужд музыканта и дают возможность быстро подготовиться к выступлению.

Пластики



Aquarian Studio-X

Особенность этой серии в наличии демпфирующего кольца, закрепленного на нижней стороне пластика, что позволяет в значительной степени решать проблему нежелательных обертонов. При этом звук остается неожиданно "теплым" и глубоким, что нетипично для однослойных пластинок средней толщины. Выпускаются в следующих модификациях: прозрачные, прозрачные с усилением (Power Dot) с покрытием (Texture Coated), а также с покрытием и усилением на нижней стороне пластика. В зависимости от выбора модификации возможно добиться практически любого звука – от полновесного, сочного и "живого" рок-саунда до выверенного, сбалансированного звучания для записи на студии. Размеры – от 6" до 26" (с покрытием и усилением на нижней стороне пластика – от 6" до 18").



Aquarian
Пластик 14", однослойный, прозрачный

Aquarian Performance II

Прозрачный двухслойный пластик, произведенный по технологии Aquarian Vacuum Process™, которая исключает появление воздушных пузырей и складок между двумя слоями. Помните тот насыщенный, низкий, полный звук томов, который вы слышали на классических рок-н-рольных пластинках? Звук, которого вы никогда не могли добиться самостоятельно? Теперь вы можете! Пластики Performance II™ были разработаны для возможности «свободной» настройки, чтобы добиться глубины и мощи без уплотнительного кольца. Эти пластики крепятся вокруг края барабана, чтобы создать по-настоящему глубокий звук на том-томах



Aquarian HF14

Пластик 14", однослойный прозрачный
Aquarian Hi-Frequency

Однослойные, тонкие пластики, предназначены в основном для игры в симфонических оркестрах или в любых других случаях, когда требуется повышенная чувствительность мембраны и нет необходимости играть жестко. Прозрачные пластики этой серии также идеально подходят в качестве резонаторных для тех, кто хочет, скажем, сделать звучание том-томов более глубоким, объемным. Выпускаются: прозрачные, с покрытием (Texture Coated), белые, черные. Размеры – от 6" до 28".



Aquarian RSP2

Пластик 14", двухслойный прозрачный
Aquarian Response 2

Универсальные двухслойные пластики, подходящие для большинства ситуаций, чувствительные к динамике игры и способные выдерживать серьезные нагрузки. Более того, конструкция этой серии позволяет настраивать барабан не только стандартно, но и применяя пониженную настройку, т.е. когда натяжение мембраны довольно сильно ослаблено. Выпускаются в следующих модификациях: прозрачные, прозрачные с усилением (Power Dot) с покрытием (Texture Coated). Размеры – от 6" до 26".



Aquarian IMPI20

Пластик для бас-барабана 20" прозрачный однослойный с увеличенным фетровым кольцом Aquarian Impact IMPI20

Aquarian Impact

Прозрачные толстые двухслойные пластики серии Impact снабжены запатентованной системой Floating Muffling System – очень широким демпферным кольцом из фетра. Это кольцо предотвращает нежелательный гул и закреплено с внутренней стороны мембраны.



SKIII16 (SUPER-KICK III)

Однослойный пластик с напылением, пятаком и фетр. кольцом (для бас-барабана)

Aquarian Super Kick

Наиболее популярная серия в модельном ряду Aquarian, в которой впервые был применен демпфинг Floating Muffling System™. Суть инновации заключается в том, что демпфирующее кольцо из фетра не жестко закреплено на мембране, а свободно колеблется вместе с ней, что позволяет, с одной стороны, обеспечить необходимое гашение нежелательных обертонов, а с другой – не влиять на натуральность резонирования и, соответственно, звучания пластика в целом. Выпускаются в следующих модификациях: прозрачные однослойные (Super Kick I), прозрачные двухслойные (Super Kick II), однослойные с покрытием (Texture Coated) и усилением Power Dot (Super Kick III). Размеры – от 16" до 28".



Aquarian CC14

Пластик 14", однослойный, прозрачный

Aquarian Classic Clear

Однослойные, средней толщины универсальные пластики, которые могут быть использованы на всех барабанах в установке в качестве как верхних, так и резонаторных. Выпускаются в следующих модификациях: прозрачные, прозрачные с усилением (Power Dot), белые, черные. Размеры – от 6" до 28".



Aquarian RSP2 VEL14

Двойной пластик Hi-velocity 14" с напылением и "пятаком" снизу, черный

Aquarian Hi-Velocity

Двойной пластик с напылением и усилением (Power Dot) снизу для дополнительной прочности. Белые, черные. Размеры – 13" и 14".



Aquarian HE14 (Hi-Energy)

Прозрачный пластик 14" с обклейкой поверхности материалом Power Dot с пятаком снизу для малого барабана
Aquarian Hi-Energy

Пластик, специально разработанный для применения в самых "жарких" ситуациях: heavy metal, doom metal – мембраны этой серии готовы к самой жесткой эксплуатации. Не имеет аналогов. Размеры – 13", 14".



Aquarian JD15 (Jack De Johnette Black Only (Texture Coated))
Однослойный пластик 15" с напылением (чёрный)

Aquarian Jack DeJohnette
Очень специфическая и в то же время, безусловно, самая оригинальная серия пластинок Aquarian: за счет более толстого, чем обычно, напыления достигается нетипично "сухое" и сфокусированное, но одновременно и очень натуральное звучание, прежде всего адресованное джазовым и фьюжн-барабанщикам. Выпускается только в черном варианте. Размеры – от 6" до 28".



Aquarian TC14 (Satin Finish Texture Coated (White Only))
Однослойный пластик 14" с напылением (белый)

Aquarian Texture Coated
Аналогичны серии Classic Clear, но со специальным покрытием по уникальной технологии Thin-Coat Process™, которое обеспечивает более "сухой", контролируемый звук и большую долговечность покрытия по сравнению с подобными решениями от других производителей. Размеры – от 6" до 28".



Aquarian S-2-14 (SUPER-2TM)
Двуслойный прозрачный пластик 14"
Aquarian Super-2

Эти пластики обладают мощным звуком, проекцией и глубиной в отличие от любых других пластинок. Патентованные обручи Safe-T-Loc предотвращают смещение пластика, а разработка «Sound Curve» обеспечивает «ответную настройку». С такой настройкой достаточно одного поворота настроечного ключа.



Палочки



Палочки Vic Firth высоко ценятся среди профессиональных барабанщиков всего мира. Огромный ассортимент моделей включает именные модели, концертные модели, маршевые модели, джазовые, рок и поп модели, палочки для расширенного динамического уровня, модели с деревянным и нейлоновым наконечниками. К тому же, существует огромный ассортимент щеток, палочек для перкуSSIONНЫХ инструментов, маршевых колотушек, и т.д.

Vic Firth American Classic® Hickory

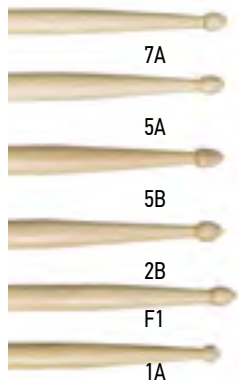

Серия палочек American Classic® успешно объединяет стиль Vic Firth и традиции. В сочетании с великолепным классическим дизайном используются высококачественные материалы очень плотная древесина Пекана, обеспечивающая прочность и долговечность. Для более интенсивного ответа размеры наконечников значительно уменьшены.

- 7A Эти палочки идеальны для легкого джаза и комбо. L=15 1/2", Dia =.540"
- 5A Для создания полного звука. Палочки №1 в мире идеальны для любого музыкального стиля! L=16", Dia=.565"
- 5B Идеальны для рока, игры в оркестре и практики. L=16", Dia =.595"
- 2B Наконечник идеальный для тяжелого рока, бэнда и практики. L = 16 1/4", Dia = .630"
- F1 Круглый наконечник средних размеров с небольшой конической шейкой. Идеально подходит для стиля фьюжен или электронного джаза. L = 16 1/10", Dia = .580"
- 1A Супер длинный наконечник типа Taj Mahal. Создает энергию, быстроту и реактивность. L = 16 1/10", Dia = .580"

Vic Firth Nova

Бюджетная линия, разработанная для начинающих барабанщиков.

- N7A, L = 15 1/2", Dia = .530"
- N5A, L = 16", Dia = .563"
- N5B, L = 16", Dia = .595"
- N2B, L = 16 1/4", Dia = .625"
- NROCK, L = 16 5/8", Dia = .625"

- N7AN, L = 15 1/2", Dia = .530"
- N5AN, L = 15 1/2", Dia = .530"
- N5BN, L = 16", Dia = .595"
- N2BN, L = 16 1/4", Dia = .625"

Vic Firth American Classic® Nylon Tip Hickory

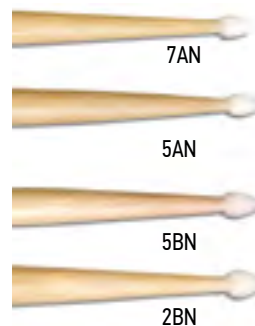

Эти палочки чрезвычайно долговечны и гарантируют извлечение очень яркого звука. Нейлоновые наконечники аналогичны по размеру и форме их деревянным «коллегам». Поэтому барабанщики без труда могут использовать и те, и другие, дополняя «богатство» деревянных наконечников блеском «нейлоновых». Компания дает гарантию, что эти наконечники не будут растрескиваться или отлетать.

- 7AN Наконечник идеален для легкого джаза и комбо. L = 15 1/2", Dia = .540"
- 5AN Легкий и прочный наконечник идеальный для любого музыкального стиля! L = 16", Dia = .565"
- 5BN Идеальны для рока, бэнда и практики. L = 16", Dia = .595"
- 2BN Наконечник идеальный для тяжелого рока, бэнда и практики. L = 16 1/4", Dia = .630"

Vic Firth Signature

Каждая модель серии Signature явилась следствием долгих обсуждений и исследований самых прекрасных музыкантов, играющих в различных музыкальных стилях. Палочки Vic Firth Signature – отражение их требований и предпочтений в отношении чувства, баланса, проектирования звука и цвета отделки. Все модели изготовлены из древесины гикори (род северо-американского орешника) с наконечниками различной формы и размера.

- Billy Cobham (SBC)
L = 16 1/4", Dia = .605"
- Jack DeJohnette (SJD, SJDN)
L = 16 5/16", Dia = .565"

- Dave Weckl Evolution (SDW2)
L = 16", Dia = .563"



Kayserburg
恺撒堡



Классика в оригинальном звучании